

# CLASSE

사용설명서  
Delta PRE MkII  
스테레오 프리앰프/프로세서

# 목차

Classé 가족에 오신 것을 환영합니다.....	5
뛰어난 설계 기능 .....	6
다양한 연결성.....	6
뛰어난 성능 .....	6
깨끗한 전용 전원.....	6
룸 이퀄라이제이션 및 스피커 컨트롤 .....	6
유연한 GUI.....	6
네트워크 연결 및 스트리밍 오디오.....	6
HEOS는 여러분이 좋아하는 온라인 음악 소스의 스트리밍 음악을 제공 합니다.....	7
놀라운 수명 .....	7
개봉 및 배치.....	8
Delta PRE MkII 개봉 Delta PRE MkII.....	8
Delta PRE MkII 배치 고려 사항 .....	8
예열/길들이기 기간.....	9
작동 전압 .....	9
전면 패널.....	10
후면 패널.....	13
일련 번호.....	13
리모컨.....	18
초기 셋업.....	20
Delta PRE MkII 사용 .....	23
소스 선택.....	24
메뉴 시스템.....	25
System Setup .....	25
Source Setup .....	26
Enable Source .....	27
Input Connector .....	27
Source Name.....	27
Output Config.....	28
Input Offset.....	28
Phono Balance Offset .....	28
Pass-Thru.....	28
Phono Setup.....	28
리모컨 F 키.....	30
Volume Setup .....	31
Max Volume.....	31
Startup Volume.....	32
Mute Setup .....	32
Output Setup.....	32
Bypass .....	33
Configuration Name .....	33
Configure Outputs .....	33
Distance to Speakers .....	33
Bass Management .....	34
Auxiliary Channels .....	34

Display Setup.....	35
Brightness .....	35
Timeout.....	35
Network Setup.....	36
EQ Setup.....	36
Tone Control Setup .....	37
DC Triggers.....	38
Headphones X-Feed .....	38
디지털 필터 설정.....	38
설정 가져오기/내보내기 .....	38
HEOS 기능 .....	38
Advanced Settings .....	39
Tone Control .....	39
Balance .....	40
출력 구성.....	40
Mono .....	41
Status.....	41
펌웨어 업데이트.....	41
CAN-Bus.....	42
기능.....	42
하드웨어 셋업.....	42
CAN-Bus 사용 .....	42
앰프 기능 .....	43
Operate .....	43
Mute.....	43
Global Standby.....	43
Global Dim .....	44
Other Status .....	44
Name .....	44
Event Log.....	44
Network Sources .....	45
HEOS 기능 .....	46
HEOS 내장 장치로 처음으로 HEOS 앱 설정.....	46
HEOS 앱에서 HEOS 내장 장치 등록 추가.....	46
유선 HEOS 내장 장치 추가.....	46
HEOS 계정 .....	47
HEOS 계정이란 무엇입니까?.....	47
HEOS 계정이 필요한 이유는 무엇입니까?.....	47
HEOS 계정에 가입 .....	47
HEOS 계정 변경 .....	47
스트리밍 음악 서비스에서 재생.....	47
방/장치 선택.....	47
음악 소스에서 음악 트랙 또는 방송국 선택 .....	48
여러 방에서 같은 음악 듣기.....	48
방 그룹화 .....	48
방 그룹화 해제.....	49
모든 방 그룹화(파티 모드).....	49
모든 방 그룹화 해제 .....	50

재생 .....	51
AirPlay 기능 .....	54
iPhone, iPod touch, iPad, Mac에서 노래 재생 .....	54
Windows PC에서 노래 재생 .....	55
동기화된 여러 대의 장치(AirPlay 2)에서 iPhone, iPod touch, iPad의 노래 재생 .....	55
Spotify 연결 기능 .....	56
본 기기로 Spotify 음악 재생 .....	56
문제 해결 .....	57
네트워크/스트리밍 문제 해결 .....	59
USB 플래시 드라이브를 재생할 수 없음 .....	60
인터넷 라디오를 재생할 수 없음 .....	60
PC 또는 NAS의 음악 파일을 재생할 수 없음(음악 서버) .....	61
각종 온라인 서비스를 재생할 수 없음 .....	61
주의 및 유지 관리 .....	62
사양 .....	63
크기 .....	68
설치 워크시트 .....	69

# Classé 가족에 오신 것을 환영합니다.

기준 품질 성능을 제공하는 스테레오 프리앰프/프로세서인 Classé Delta PRE MkII를 구입하신 것을 축하드립니다. 다년간의 설계 경험의 결과이며 앞으로도 오랫동안 즐길 수 있을 것입니다.

Classé는 고객과의 관계를 소중히 여기며 제품과 함께 최고 수준의 지원을 제공하고자 합니다. 제품을 등록하면 당사와 계속 연락할 수 있으며 향후 업데이트 또는 사용 가능한 옵션에 대한 알림을 받을 수 있습니다.

<https://classeaudio.com>에서 온라인으로 등록할 수 있습니다.

---

잠시 시간을 내어 새로운 Classé 프리앰프/프로세서를 등록하고 나중에 참조할 수 있도록 일련 번호를 기록해 두십시오.

---

Classé 보증은 구입한 국가에서만 유효하며, 다른 국가에서 서비스를 받으려면 현지 대리점에 문의하십시오. 자세한 내용은 기기와 함께 제공되는 보증 카드를 참조하십시오.

## 설치에 관하여

Classé Delta PRE MkII의 설치 및 사용을 쉽고 간단하게 만들기 위해 모든 노력을 기울였습니다.

방의 크기와 모양, 음향, 그리고 앰프와 함께 사용하기 위해 선택한 관련 장비는 모두 시스템 성능에 영향을 미칩니다.

---

따라서 대리점의 경험, 교육, 특수 장비를 통해 시스템의 최종 성능에 큰 차이를 만들 수 있으므로 대리점을 통해 시스템을 설치하고 교정하는 것이 좋습니다.

---

# 뛰어난 설계 기능

Delta PRE MkII는 오디오 시스템에서 최고의 음향 성능을 요구하는 음악 애호가를 위해 설계된 스테레오 프리앰프/프로세서입니다. 연결성과 프로세싱 파워는 끊임없이 증가하는 다양한 음원을 수용하여 타협 없이 액세스하고 즐길 수 있습니다.

- |                     |   |
|---------------------|---|
| 다양한 연결성             | Delta PRE MkII는 밸런스드 및 단일 종단 출력 연결이 모두 있는 스테레오 프리앰프/프로세서입니다. 포괄적인 아날로그 및 디지털 입력 및 컨트롤 인터페이스 세트를 통해 대부분의 최신 오디오 시스템 장비와 호환됩니다.   |
| 뛰어난 성능              | 고급 회로 토폴로지, 컴포넌트 부품 및 회로 레이아웃 기술이 결합되어 뛰어난 오디오 성능을 제공합니다. 아날로그 및 디지털 신호 경로는 모든 음원에서 우수한 성능을 보장하도록 최적화되었습니다.   |
| 깨끗한 전용 전원           | 고도로 정제된 선형 전원 공급 장치는 새로 개발된 스위치 모드 전원 공급 장치와 함께 사용되어 최상의 성능에 필요한 깨끗한 고전류 전원을 제공합니다. 해당 지역의 규정에도 자유롭게 사용할 수 있어 언제 어디서나 필요할 때 깨끗하고 낮은 임피던스로 전원에 액세스할 수 있습니다.  |
| 룸 이퀄라이제이션 및 스피커 컨트롤 | 모든 홈 오디오 시스템은 방의 특성에 의해 영향을 받습니다. 음향 반사와 흡음은 시스템 성능, 특히 낮은 주파수에서 극적인 변화를 일으킬 수 있습니다. Delta PRE MkII에는 숙련된 음향 전문가가 시스템 성능을 최적화하는 데 도움을 줄 수 있는 파라메트릭 EQ 필터 시스템이 있습니다.<br><br>저음 관리를 통해 하나 또는 두 개의 서브우퍼를 추가하여 왼쪽 및 오른쪽 스피커의 응답이 서로 상쇄되는 경향이 있는 주파수를 증가시킵니다. 이러한 디지털 도메인 도구는 부드럽고 정확한 저주파 성능을 제공하는 데 도움을 줍니다. 마지막으로 정교하고 유연한 디지털 도메인 톤/틸트 컨트롤을 사용하여 개별 녹음의 톤 밸런스를 조정할 수 있습니다. |
| 유연한 GUI             | 전면 패널의 LCD 터치 스크린은 깨끗하고 깔끔한 외관을 유지하면서 매우 유연하고 다양한 그래픽 사용자 인터페이스(GUI)를 지원합니다. Delta PRE MkII는 전면 패널에 수십 개의 버튼과 노브 없이도 다양한 컨트롤을 제공합니다. 전면 패널에 수십 개의 버튼과 노브가 필요할 수 있습니다. 이러한 강력함과 유연성에도 불구하고 일상적인 사용은 간단합니다.   |
| 네트워크 연결 및 스트리밍 오디오  | Delta PRE MkII의 후면 패널 이더넷 연결을 통해 Apple의 AirPlay 및 DLNA를 통한 스트리밍 오디오는 물론 HEOS 앱(iOS, Android, Amazon 장치에서 무료로 사용 가능) 또는 홈 자동화 시스템을 통한 전체 IP 컨트롤이 가능합니다.  |

HEOS는 여러분이 좋아하는 온라인 음악 소스의 스트리밍 음악을 제공합니다.

집 안 어디에서나 여러분이 좋아하는 음악을 즐길 수 있게 해주는 HEOS 무선 멀티룸 사운드 시스템입니다.

기존 홈 네트워크와 HEOS 앱(iOS, Android, Amazon 장치에서 사용 가능)을 활용하여 자신의 음악 라이브러리 또는 각종 온라인 스트리밍 음악 서비스에서 음악을 찾고 둘러보고 재생할 수 있습니다.

#### 놀라운 수명

Classé는 수년에 걸쳐 고도로 정제된 회로를 개발했기 때문에 장기적으로 잘 작동하는 것에 대한 방대한 경험을 보유하고 있습니다. 이 지식 기반을 고도로 가속화된 수명 테스트(H.A.L.T.)에서 얻은정량적 결과와 함께 사용하면 가장 신뢰할 수 있는 부품만 선택할 수 있습니다. 세부 사항과 설계에 대한 이러한 관심을 통해 궁극적인테스트인 시간을 견디는 제품을 제조할 수 있습니다. 과거의 Classé제품이 사용자를 위해 해왔듯이 당사는 새로운 스테레오 프리앰프/프로세서가 오랫동안 지속적인 즐거움을 제공할 것이라고 확신합니다.

# 개봉 및 배치

당사는 모든 예방 조치를 취했으며 Delta PRE MkII의 설치 및 사용이 쉽고 간단하게 만들기 위해 모든 노력을 기울였습니다. 하지만 잠시 시간을 내어 이 설명서를 검토하는 것이 좋습니다. 전문적으로 프리앰프/프로세서를 설치한 경우에도 잠재력을 효율적으로 작동하는 방법을 알고 싶을 것입니다.

Delta PRE MkII 메뉴 시스템에는 많은 미세 조정이 가능한 기능이 포함되어 있습니다. 하지만 청취 공간의 음향 특성 및 오디오 시스템의 관련 장비와 같은 외부 변수를 평가할 수 있는 방법은 아직 없습니다. 따라서 시스템의 최적 성능을 위해 최종 오디오 조정을 수행하는 것은 사용자에게 달려 있습니다.

Delta PRE MkII 개봉  
Delta PRE MkII

Delta PRE MkII 스테레오 프리앰프/프로세서의 포장을 조심스럽게 개봉합니다. 상자에서 액세서리를 모두 꺼내십시오.



중요!

모든 포장재를 보관하십시오. 특별히 설계된 포장재를 사용하지 않고 Delta PRE MkII를 운송하면 보증이 적용되지 않는 손상이 발생할 수 있습니다.

Delta PRE MkII 배치  
고려 사항

Delta PRE MkII를 설치하기 전에 다음 배치 제안을 읽으십시오.

- Delta PRE MkII를 기존 파워 앰프 또는 기타 열원의 상단 표면에 직접 두지 마십시오. 또한 장치를 직사광선에 노출시키지 마십시오.
- 전면 패널의 IR 창이 명확하게 보이고 가려지지 않도록 Delta PRE MkII를 배치합니다.
- 가시성과 사용을 위해 Delta PRE MkII를 중앙의 편리한 위치에 배치하십시오. 프리앰프/프로세서는 다른 모든 컴포넌트 연결의 허브이며 보통 1차적으로 상호 작용을 하는 곳입니다.  
또한 기기를 다른 시스템 컴포넌트에 가까이 배치함으로써 케이블 길이를 최소화하여 케이블을 통해 시스템에 유입되는 노이즈의 양을 줄일 수 있습니다.
- AC 코드 및 연결 케이블을 위해 Delta PRE MkII 뒤에 적절한 간격을 두십시오. 케이블이 압착되거나 과도한 스트레스 없이 휘어질 수 있는 충분한 공간을 확보할 수 있도록 15cm의 여유 공간을 권장합니다.
- 환기를 위해 Delta PRE MkII의 위와 각 측면에 최소 7.5cm의 간격을 두십시오. 과도한 열이 정상적인 공기 순환을 통해 발산될 수 있도록 기기 주변을 막지 마십시오.



중요!

모든 배치 고려 사항을 준수하십시오. 배치 고려 사항을 따르지 않으면 보증이 적용되지 않는 손상이 발생할 수 있습니다.



예열/길들이기 기간

새로운 Classé 프리앰프/프로세서는 즉시 뛰어난 성능을 제공합니다. 그러나 정상 작동 온도에 도달하고 길들이기를 하면 미묘한 개선을 기대할 수 있습니다.

경험상 처음 72시간 이내에 가장 큰 변화를 기대할 수 있습니다. 초기 길들이기 후에는 향후 몇 년 동안 일관된 성능을 즐길 수 있습니다.

작동 전압

Delta PRE MkII의 작동 전압은 일련 번호와 함께 후면 패널 라벨에 명시되어 있습니다.



중요!

잘못된 AC 전압원으로 Delta PRE MkII를 작동하려고 시도하면 복구할 수 없는 손상이 발생할 수 있으며 이는 보증에 포함되지 않을 수 있습니다.



중요!

극성 또는 접지형 플러그의 안전을 위한 의도를 해치지 마십시오. 극성 플러그에는 두 개의 핀이 있으며 한쪽이 다른 쪽보다 넓습니다. 접지형 플러그에는 두 개의 핀과 세 번째 접지 단자가 있습니다. 넓은 핀 또는 세 번째 단자는 안전을 위해 제공됩니다. 제공된 플러그가 콘센트에 맞지 않으면 전기 기술자에게 문의하여 구식 콘센트를 교체하십시오.

휴가 또는 기타 여행으로 인해 프리앰프/프로세서를 장기간 사용하지 않을 계획이라면 AC 전원에서 분리하는 것이 좋습니다.

연결을 끊기 전에 Delta PRE MkII가 Standby 상태인지 확인하십시오.

심한 뇌우가 발생하는 동안은 AC 전원에서 모든 귀중한 전자장치를 물리적으로 분리합니다. 집 근처에서 번개가 치면 AC 주전원에 엄청난 서지가 발생하여 간단한 전원 스위치를 가로질러 이동할 수 있습니다. 수천 볼트에 달할 수 있는 번개로 인한 서지는 아무리 잘 설계되고 보호되어 있더라도 전자제품에 심각한 손상을 줄 수 있습니다.

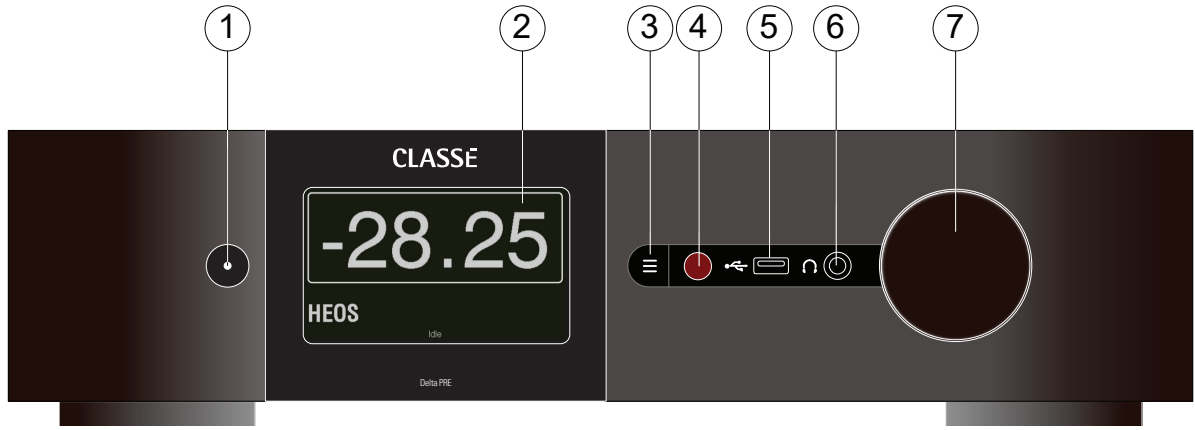

## 전면 패널

위에 Delta PRE MkII의 전면 패널이 있습니다. 그림의 숫자에 대한 아래의 설명을 참조하십시오.

- 1 Standby/On(대기/켜짐) 버튼 및 Status Indicator(상태 표시) 등 LED  
Standby 버튼을 누르면 Delta PRE MkII가 대기 모드로 전환됩니다. 대기 모드는 저전력 상태이며 프리앰프/프로세서 및 출력을 비활성화하지만 여전히 기기는 지원되는 컨트롤 프로토콜 (LAN, CAN-Bus, RS-232)\*을 통해 시스템 명령에 반응합니다.

기기가 이미 대기 모드에 있는 경우 Standby(대기) 버튼을 누르면 기기의 전원이 완전히 켜집니다.

- LED 켜짐(빨간색) - Delta PRE MkII가 대기 모드입니다.
- LED가 녹색으로 바뀐 다음 흰색 - Delta PRE MkII가 전원켜기 초기화 과정에 있습니다.
- LED 켜짐(흰색) - 기기가 작동 모드에 있음을 나타냅니다.
- LED 깜박임(파란색) - 기기가 펌웨어를 업데이트하고있음을 나타냅니다.
- LED 깜박임(빨간색) - 기동 중에 문제가 있음을 나타냅니다.
- LED 꺼짐 - Delta PRE MkII에 AC 전원이 공급되지 않습니다.

\*Advanced Settings에 대한 절을 참조: 컨트롤러가 대기 모드에서 기기를 깨울 수 있도록 Wake-on-Network를 활성화해야 합니다.

Standby 버튼은 데이터 저장 메커니즘으로도 사용됩니다. Standby 버튼을 누를 때마다 Delta PRE MkII는 마지막 조작 시에 설정된 모든 맞춤 설정을 저장합니다. 대기를 누르기 전에 전원이 끊어지면 보류 중인 모든 변경 사항이 손실됩니다.

- 2 터치 스크린  
전면 패널 터치 스크린은 Delta PRE MkII의 일상적인 조작에 사용됩니다. 또한 셋업 및 필요에 따라 유용한 정보를 표시하는데 사용됩니다. 소스에 액세스하려면 이 Home(홈) 페이지의 아무 곳이나 화면을 터치합니다.

- 3 Menu On/Off(메뉴 켜기/끄기) 버튼  
한 번 누르면 메뉴 시스템의 메인 페이지를 불러옵니다. Menu 버튼을 다시 누르면 Home(홈) 페이지로 돌아갑니다.

메뉴 시스템은 Delta PRE MkII가 가장 복잡한 시스템에 원활하게 통합되도록 시스템 셋업 옵션, 다양한 디스플레이 옵션 및 커스텀 설치 능력을 포함한 세부 조작 사항을 컨트롤합니다. 자세한 내용은 이 설명서 뒷부분의 메뉴 시스템을 참조하십시오.

- 4 IR 창  
리모컨용 IR(적외선) 수신기의 위치는 이 창 뒤에 있습니다. 대부분의 경우 Delta PRE MkII가 리모컨 명령을 인식하려면 IR 창과 리모컨 사이에 명확한 경로가 있어야 합니다.

IR 창이 보이지 않는 경우(예를 들어 기기가 캐비닛 또는 벽장에 있는 경우) 후면 패널 IR 입력을 리모컨에 사용할 수 있습니다. 이 옵션에 대한 자세한 내용은 이 설명서 뒷부분에 있는 후면패널 절의 IR 입력 설명을 참조하십시오.

- 5 전면 USB 커넥터  
전면 패널 USB 커넥터를 통해 Delta PRE MkII는 이러한 유형의 연결이 필요한 iPad™, iPod®, iPhone®과 같은 Apple의 휴대용 미디어 장치와 함께 작동할 수 있습니다. 전면 패널 USB 커넥터는 이러한 장치(최대 96kHz)의 디지털 오디오를 수용하고 재충전을 위한 전원을 제공합니다. Delta PRE MkII 리모컨의 탐색 키를 사용하여 이러한 장치에 대해 제한된 컨트롤을 사용할 수도 있습니다.

또는 대용량 저장 장치(FAT/FAT32 형식)를 이 커넥터에 연결하여 최대 192kHz 및 DSD128의 디지털 오디오 형식을 재생할 수도 있습니다. 전면 패널 USB 커넥터는 펌웨어 업데이트를 로드하는 데도 사용됩니다. Classé 웹 사이트의 소프트웨어 다운로드 절에 업데이트가 게시되면 USB 스틱에 다운로드하여 Delta PRE MkII의 전면 패널에 꽂습니다. 이에 대한 자세한 내용은 이 설명서의 펌웨어 업데이트 절에서 찾을 수 있습니다.

- 6 헤드폰 잭  
6.35mm의 헤드폰 잭에 스테레오 헤드폰을 연결합니다. 헤드폰 플러그를 삽입하면 메인 오디오 출력 음이 소거됩니다.

- 7 볼륨 컨트롤 노브  
전면 패널의 오른쪽에 있는 큰 로터리 노브는 시스템 볼륨 레벨을 컨트롤합니다. 또한 EQ 및 톤 컨트롤에 대한 밸런스, 입력 오프셋, 레벨과 같은 조정에도 사용됩니다.

볼륨 노브는 대부분의 볼륨 범위에서 정확히 0.25dB 단위로 볼륨을 높이거나 낮춥니다. 볼륨 범위는 -93.00dB ~ +14.00dB 입니다.

볼륨 컨트롤은 수신 신호에 적용되는 감쇠 또는 증폭의 정도를 나타냅니다. 따라서 -23.00으로 설정하면 신호가 23.00dB 감쇠됨을 나타냅니다.

대부분의 단계식 감쇠기는 너무 적은 단계를 제공하여 청취자가 적절한 레벨이 아니라 너무 작거나 너무 큰 레벨을 선택하게 합니다. 터치 스크린의 볼륨 표시는 0.25dB 간격으로 표시되므로 연속적인 볼륨 컨트롤에 근접하여 중요한 청취에 필요한 레벨을 정확하게 선택할 수 있습니다.

볼륨 설정이 0.00이면 감쇠 또는 증폭이 적용되지 않음을 나타냅니다. 이 설명서의 메뉴 시스템 절에 있는 Source Setup(소스 셋업) 설명에서 설명한 Pass-Thru(패스-스루) 모드에 사용되는 설정입니다.

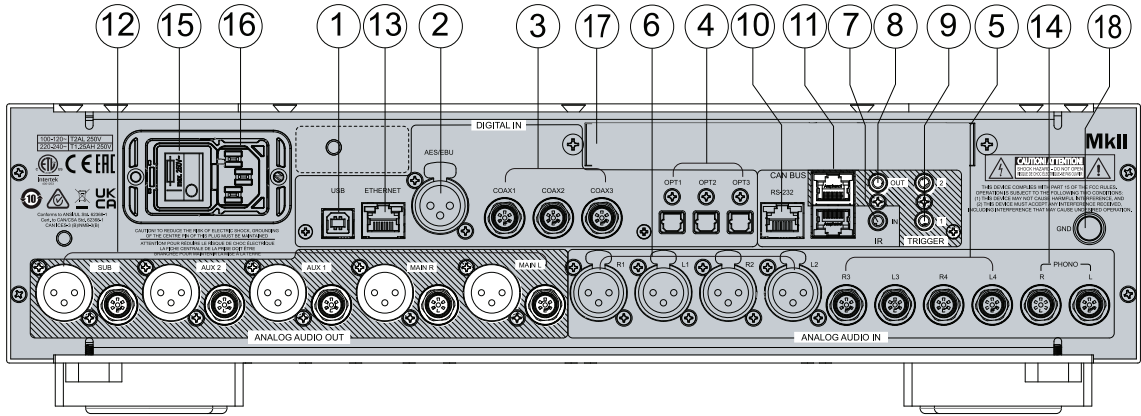

## 후면 패널

위에 Delta PRE MkII의 후면 패널이 있습니다. 그림의 숫자에 대한 이 절의 설명을 참조하십시오.

### 일련 번호

후면 패널의 AC 단자 옆에 Delta PRE MkII 일련 번호가 있습니다. 나중에 참조할 수 있도록 이 번호를 기록해 두십시오.

일련 번호를 찾았으므로 아직 하지 않았다면 구입 등록 시에 사용하십시오. 당사는 이 정보를 사용하여 업데이트 또는 기타 관심 사항에 대해 조언할 수 있습니다. 등록은 간단하므로 <https://classeaudio.com>에서 온라인으로 등록하십시오.

#### 1 디지털 오디오 입력 - 후면 USB

Delta PRE MkII는 최대 24bit/768kHz의 PCM 디지털 음원과 최대 512의 기본 속도로 DSD를 지원하고(윈도우용 Thesycon/Classé 드라이버 필요), USB를 통해 최대 128의 속도로 DoP(DSD over PCM)를 지원합니다. 후면 패널 USB 장치 커넥터는 PC 또는 Mac과 같은 USB 호스트와 결합됩니다.

USB 소스에 대한 볼륨 컨트롤 변경은 최고의 성능을 제공하는 Delta PRE MkII의 아날로그 도메인에서 볼륨을 조정합니다. 디지털 도메인에서 볼륨을 조정하는 방식은 해상도 손실을 유발합니다. 디지털 도메인의 감쇠는 더 적은 비트를 사용하므로 가능한 한 피합니다.

#### 2 디지털 오디오 입력 - AES/EBU

Delta PRE MkII는 이 프로페셔널 표준 출력이 장착된 CD 플레이어와 같은 소스 컴포넌트의 디지털 오디오 연결을 위해 XLR 유형 커넥터를 제공합니다. 이러한 입력은 최대 24bit 길이 및 최대 192kHz 샘플링 주파수의 PCM 데이터 스트림을 수용합니다. DSD64 (DoP)의 DSD 오디오도 수용합니다. 디지털 오디오 신호 전송에 최적화되고 정격 임피던스가 110Ω 인 케이블을 사용하는 것이 좋습니다. Classé 대리점이 적절한 케이블 선택을 도와드릴 수 있습니다.

### 3 디지털 오디오 입력 - 동축

Delta PRE MkII는 3개의 디지털 오디오 입력을 지원하며, SPDIF 커넥터는 COAX1 ~ COAX3으로 표시됩니다. 이러한 입력은 최대 24bit 길이 및 최대 192kHz 샘플링 주파수의 PCM 데이터 스트림을 수용합니다. DSD64 (DoP)의 DSD 오디오도 수용합니다. 디지털 오디오 신호 전송에 최적화되고 임피던스 정격이 75Ω인 케이블을 사용하는 것이 좋습니다. 디지털 오디오 신호 전송에 최적화되고 정격 임피던스가 75Ω인 케이블을 사용하는 것이 좋습니다. Classé 대리점이 적절한 케이블 선택을 도와드릴 수 있습니다.

### 4 디지털 오디오 입력 - 광학

Delta PRE MkII는 3개의 디지털 오디오 입력을 지원하며, 광학 Toslink™ 커넥터는 OPT1 ~ OPT3으로 표시됩니다. 이러한 입력은 최대 24bit 길이 및 최대 192kHz 샘플링 주파수\*의 PCM 데이터 스트림을 수용합니다. DSD64 (DoP)의 DSD 오디오도 수용합니다. 디지털 오디오 신호 전송에 최적화된 케이블을 사용하는 것이 좋습니다. Classé 대리점이 적절한 케이블 선택을 도와드릴 수 있습니다.

\*참고: Toslink™ 컴포넌트의 대역폭 제한은 192kHz 샘플링 주파수에서 매우 심해집니다. 따라서 Toslink™ 연결을 사용하는 신호를 최대 96kHz의 속도로 제한할 수 있습니다.

### 5 아날로그 오디오 입력 - 단일 종단

Delta PRE MkII는 단일 종단 라인 레벨 아날로그 소스를 위한 2쌍의 RCA 유형 커넥터를 지원합니다. R3/L3 및 R4/L4로 표시되어 있습니다.

### 6 아날로그 오디오 입력 - 밸런스드

Delta PRE MkII는 밸런스드 아날로그 소스를 위한 2쌍의 XLR 유형 커넥터를 지원합니다. R1/L1 및 R2/L2로 표시되어 있습니다.

참고: 이 입력은 AES(미국오디오학회) "2번 핀 = 핫" 규칙을 따릅니다. 이러한 XLR 유형 암놈 출력 커넥터의 핀 할당은 다음과 같습니다.

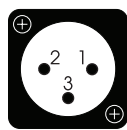

1번 핀: 신호 접지  
2번 핀: 신호 + (비반전)  
3번 핀: 신호 - (반전)  
커넥터 접지 러그: 새시 접지

소스 컴포넌트가 이 규칙을 준수하는지 확인합니다 (Classé 컴포넌트는 준수함). 규칙을 준수하지 않는 경우 Classé 대리점에 도움을 요청하십시오.

XLR R2/L2 커넥터는 포노 입력으로 할당할 수 있습니다. Phono Setup 절을 참조하십시오.

참고: 밸런스드 및 단일 종단 2채널 아날로그 오디오 입력은 디지털 바이패스 모드(모든 DSP 프로세싱 꺼짐)로 설정하거나 디지털 형식으로 변환하여 저음 관리, 톤 컨트롤 및/또는 이퀄라이제이션을 허용할 수 있습니다. 프로세싱이 적용되지 않으면 특별히 디지털 바이패스로 설정되지 않은 경우에도 아날로그 신호는 아날로그 도메인에 남아 있습니다.

## 7 IR 입력

예를 들어 Delta PRE MkII가 캐비닛에 설치된 경우와 같이 전면 패널의 IR 창이 리모컨의 가시거리에 있지 않은 경우 IR 입력을 사용합니다. 이 입력을 적외선 리피터 시스템에 연결하여 모노 미니 잭(3.5mm 포노)을 통해 리모컨에서 Delta PRE MkII로 신호를 전송합니다.



사용 가능한 IR 명령 코드 목록은 정교한 리모컨 시스템을 위한 매크로에서도 사용할 수 있으므로 전체 시스템의 더 큰 맥락에서 Delta PRE MkII를 쉽게 컨트롤할 수 있습니다.

## 8 IR 출력

필요시 IR 출력을 사용하여 외부 IR 송신기의 IR 명령을 Delta PRE MkII를 통해 다른 Classe 컴포넌트로 전달할 수 있습니다. 출력은 이전 절의 그림과 동일한 속성을 가진 모노 미니 잭(3.5mm 포노)을 사용합니다.

## 9 트리거 출력

Delta PRE MkII는 OUT1 및 OUT2로 표시된 모노 미니 잭(3.5mm 포노)이 있는 2개의 트리거 출력을 지원합니다. 각 트리거는 100mA에서 12V DC 신호를 출력하며 각 트리거를 개별적으로 컨트롤할 수 있습니다. 이 출력을 사용하여 앰프 및 창 블라인드와 같은 다른 시스템 컴포넌트를 컨트롤합니다. 자세한 내용은 메뉴 시스템 절의 DC 트리거 설명을 참조하십시오.



## 10 RS-232 포트

RS-232 포트의 주요 목적은 AMX®, Control 4, Creston™, Savant®와 같은 시스템에서 Delta PRE MkII의 원격 제어를 허용하는 외부 명령 사용을 지원하는 것입니다. 이러한 시스템에 대한 자세한 내용은 Classé 대리점에 문의하십시오.

## 11 CAN-Bus 입력 및 출력

CAN-Bus (Controller Area Network)를 사용하면 On(켜짐)에서 Standby(대기)로 전환하는 것과 같이 동시 작동을 위해 여러 Classé 컴포넌트를 함께 연결할 수 있습니다. CAN-Bus 입력 및 출력 커넥터를 사용하여 Classé 컴포넌트를 함께 데이터 체인으로 연결하고 CAN-Bus 인터페이스를 통해 컨트롤할 수 있습니다.

참고: 데이터 체인의 최종 컴포넌트에는 CAN-Bus 출력에 삽입된 종단 플러그가 있어야 합니다.

자세한 내용은 이 설명서의 뒷부분에 있는 CAN-Bus 절을 참조하십시오.

## 12 아날로그 출력

Delta PRE MkII는 밸런스드(XLR) 및 단일 종단(RCA) 연결을 모두 갖춘 5개의 아날로그 오디오 출력을 지원합니다. Main R(메인 R) 및 Main L(메인 L) 출력을 각각 오른쪽 및 왼쪽 앰프 채널에 연결합니다.

Aux 1 및 2 출력은 구성 가능하며 다음 용도로 사용할 수 있습니다.

- 파워 바이앰프 배열에 사용하기 위해 메인 L/R 스피커를 미러링하도록 지정하였습니다.
- AUX 2를 2개의 스테레오 또는 2개의 모노 서브로 구성된 서브 출력과 함께 사용할 추가 서브우퍼로 할당할 수 있습니다. 자세한 내용은 구성 셋업/보조 채널을 참조하십시오.

참고: 밸런스드(XLR) 출력 핀 할당은 AES(미국 오디오 학회) "2번 핀 = 핫" 표준을 준수합니다. XLR 수놈 출력은 다음과 같은 핀 할당입니다.

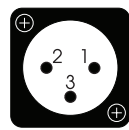

- 1번 핀: 신호 접지
- 2번 핀: 신호 + (비반전)
- 3번 핀: 신호 - (반전)
- 커넥터 접지 러그: 새시 접지

밸런스드 입력 파워 앰프의 사용 설명서를 참조하여 입력 커넥터의 핀 할당이 이 표준을 준수하는지 확인하십시오(Classé 파워 앰프는 준수함). 앰프가 준수하지 않을 경우 문제가 안 될 수 있지만 Classé 대리점에 도움을 요청하십시오.

## 13 이더넷 커넥터

이더넷 연결은 Apple의 AirPlay, DLNA 또는 HEOS를 통한 온라인 스트리밍 서비스를 이용하여 오디오 스트리밍을 활성화하는 데 사용됩니다. 이 연결은 여러분의 홈 네트워크를 통해 Delta PRE MkII를 컨트롤하기 위해 Android, Amazon, iOS 장치 또는 홈 자동화 시스템으로 HEOS 앱을 사용하기 위한 IP 컨트롤도 지원합니다.

## 14 포노 입력

Delta PRE MkII는 포노 입력 전용으로 Phono R/L로 표시된 1쌍의 RCA 유형 커넥터를 지원하며 고출력 MM과 고출력 및 저출력 MC 유형 포노 카트리지를 모두 지원합니다. MM/MC 유형 포노 카트리지의 게인 설정 및 로딩에 대한 지침은 Phono Setup 절을 참조하십시오.

2개의 RCA 단락 핀이 액세서리 팩에 포함되어 있습니다. 사용하지 않는 경우 "Phono(포노)" 입력에 삽입해야 합니다. 이러한 입력을 통해 노이즈가 전도되고 높은 게인 회로에 의해 증폭되는 것을 방지하여 프리앰프의 다른 오디오 신호와 잠재적으로 결합됩니다.





**위험!**

15 주전원 켜기/끄기 스위치  
이 스위치는 AC에서 Delta PRE MkII를 연결 및 분리합니다.

16 AC 전원 코드 입력(AC IN)  
T분리 가능한 3선 AC 전원 코드와 연결되는 소켓은 IEC  
(국제전기표준회의)에서 개발한 엄격한 표준을 준수합니다.

---

극성 또는 접지형 플러그의 안전을 위한 의도를 해치지 마십시오!

Delta PRE MkII에는 잠재적으로 위험한 전압 및 전류 기능이 포함되어 있습니다. 열려고 시도하지 마십시오! 내부에는 사용자가 수리할 수 있는 부품이 없습니다. 모든 서비스는 공인 Classé 대리점 또는 유통 업체에 문의해야 합니다.

---

17 HDMI 입력/출력(옵션)  
Delta PRE MkII에는 4K 지원 HDMI 모듈(옵션)을 사용할 수 있습니다. 4개의 HDMI 입력과 1개의 HDMI 출력을 기기에 추가합니다. 자세한 내용과 이 모듈을 구입하려면 Classé 대리점에 문의하십시오.

18 포노 그라운드 러그  
필요시 이 러그를 사용하여 턴테이블을 접지하십시오.

# 리모컨

Delta PRE MkII 스테레오 프리앰프/프로세서에는 프리앰프/프로세서 자체와 나머지 Classé 기반 시스템의 여러 측면을 위한 다목적 IR 리모컨이 포함되어 있습니다. 버튼은 기능에 따라 논리적 그룹으로 배열됩니다. Delta PRE MkII의 리모컨은 왼쪽에 표시됩니다. 그림의 숫자에 대한 아래의 설명을 참조하십시오.

## 1 기본 기능

리모컨 상단에 있는 두 개의 버튼은 다음과 같은 기본 컨트롤 기능을 그룹화합니다.

- 라이트는 어두운 곳에서 더 나은 가시성을 위해 리모컨의 백라이트를 켭니다. 잠시 동안 사용하지 않으면 백라이트가 자동으로 꺼집니다.
- Standby는 Delta PRE MkII를 Standby(대기)와 Operate(작동) 상태로 전환합니다.

## 2 볼륨 컨트롤 및 Mute(음소거) 버튼

Volume Up 및 Down 화살표 버튼은 오디오 출력의 전체 볼륨 레벨을 높이거나 낮춥니다. Mute 버튼을 누르면 오디오 출력 볼륨 레벨이 미리 정해진 양만큼 감소합니다. Mute 버튼과 볼륨 레벨의 선택된 기능을 맞춤 설정할 수 있습니다. 자세한 지침은 설명서 뒷부분에 있는 메뉴 시스템 절의 볼륨 셋업 설명을 참조하십시오.

## 3 Config Select(구성 선택) 버튼

왼쪽 및 오른쪽 화살표 버튼은 6가지 구성을 단계별로 진행합니다. 특정 소스에 대한 기본값으로 지정된 다른 구성이 있는 경우 소스를 다시 선택하거나 특정 기본 구성을 선택할 때까지 무시됩니다.

CONFIG SELECT 버튼을 누르면 구성 페이지가 열리므로 특정 구성으로 쉽게 이동할 수 있습니다. 방 건너편에서 이름을 읽으려고 하지 말고 화면에서 강조 표시된 버튼의 위치를 사용하십시오.

## 4 Source Select(소스 선택) 버튼

입력을 변경하려면 Source Select 화살표 버튼을 사용하여 입력을 단계별로 이동하면 됩니다.

SOURCE SELECT 버튼을 누르면 소스 선택 페이지가 열리므로 특정 소스로 쉽게 이동할 수 있습니다. 방 건너편에서 이름을 읽으려고 하지 말고 화면에서 강조 표시된 버튼의 위치를 사용하십시오.

입력 선택 목록을 더 작고 탐색하기 쉽게 유지하기 위해 Source Select(소스 선택) 버튼은 활성화된 소스로만 이동합니다. 자세한 지침은 설명서 뒷부분에 있는 메뉴 시스템 절을 참조하십시오.

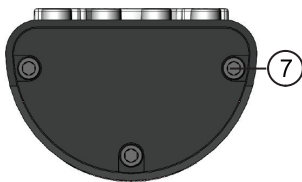
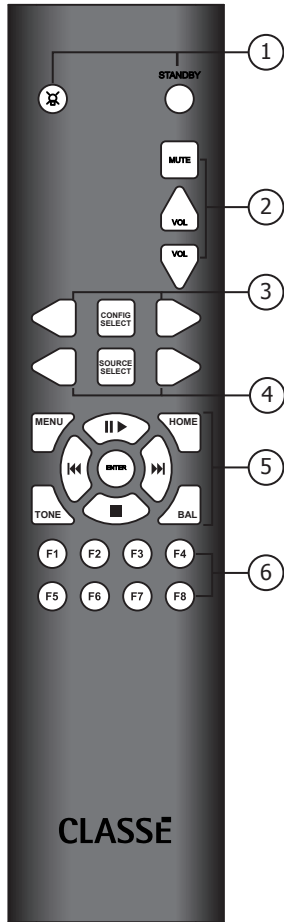

5 탐색 및 Menu(메뉴) 버튼  
 리모컨에는 탐색 버튼과 메뉴 액세스 버튼이 있습니다. 이 버튼 배열은 Delta PRE MkII의 메뉴 시스템을 탐색하고 USB 및 AirPlay 연결 소스에 대한 기본 전송 컨트롤을 제공하는 데 사용됩니다. 각 버튼은 다음 기능을 수행합니다.

- MENU는 전면 패널 Menu 버튼과 동일한 방식으로 메뉴 시스템의 메인 화면에 액세스합니다.
- HOME은 터치 스크린 디스플레이를 Home(홈)페이지로 되돌립니다. HOME 버튼은 기본적으로 "시작으로 돌아가기" 버튼과 같은 역할을 합니다. 메뉴 시스템을 아무리 깊게 탐색했다라도 버튼을 한 번만 누르면 첫 페이지로 돌아갑니다.
- 탐색 화살표는 익숙한 위(▲), 아래(▼), 왼쪽(◀), 오른쪽(▶) 화살표 위치에 있어 메뉴 시스템 내에서 다양한 메뉴 옵션을 선택할 수 있습니다. Home(홈) 페이지에서 이러한 버튼은 대신 일반적인 재생/일시 정지, 정지, 앞으로 스캔/건너뛰기 및 뒤로 스캔/건너뛰기 명령을 사용하여 USB 및 AirPlay 소스에 대한 전송 컨트롤 역할을 합니다.
- ENTER 버튼을 누르면 모든 메뉴 화면에서 밑줄이 그어진 메뉴 항목을 선택합니다.
- TONE은 톤 컨트롤 화면에 액세스합니다. Tone Control 화면에서 Tone을 누르면 톤 컨트롤이 활성화됩니다. 이후에 누르면 활성화와 비활성화 사이에서 전환됩니다. Tone Control 화면에서 볼륨 업/다운 키는 톤 컨트롤을 조정합니다. 자세한 내용은 메뉴 시스템 절의 Tone Control Setup을 참조하십시오.
- BAL은 왼쪽/오른쪽 밸런스에 액세스하는 데 사용됩니다. Volume(볼륨) 화살표를 사용하여 L/R 밸런스를 조정합니다.

6 기능 키(F1~F8)  
 리모컨의 마지막 8개 버튼은 Delta PRE MkII 리모컨에 추가적인 유연성을 제공하는 기능 버튼 또는 F 키입니다. 다른 버튼에서 다루지 않는 특정 기능이나 명령에 직접 액세스할 수 있는 "즐거 찾기" 버튼으로 생각하십시오. 추가 정보는 설명서 뒷부분에 있는 메뉴 시스템 절의 리모트 F 키 설명을 참조하십시오.

7 배터리 설치  
 3/32" 육각렌치(제공됨)를 사용하여 리모컨 바닥판에 있는 3개의 나사를 제거합니다. 2개의 AA 배터리(제공됨)를 표시된 방향으로 놓고 바닥판을 다시 원래대로 위치시킵니다. 바닥판에는 배터리 중 하나와 확실히 접촉할 수 있도록 스프링이 있으므로 나사를 다시 조일 때 제자리에 단단히 고정되도록 주의하십시오.

참고: 또한 Delta PRE MkII를 네트워크에 연결하고 iOS, Android, Amazon 장치에서 무료로 사용할 수 있는 HEOS 앱을 이용하여 Delta PRE MkII를 원격으로 컨트롤할 수도 있습니다. HEOS 앱은 적외선 리모컨에 비해 향상된 기능을 사용할 수 있으며 기기가 가시거리 내에 있지 않아도 컨트롤할 수 있습니다.

# 초기 셋업

Delta PRE MkII 스테레오 프리앰프/프로세서는 초기 셋업을 용이하게 하기 위해 기본 공장 설정으로 제공됩니다. 그러나 프리앰프/프로세서의 최종 셋업을 위해 Classé 대리점과 작업하는 것이 좋습니다. Classé 제품에 대한 대리점의 지식과 경험을 통해 오디오 시스템이 청취 공간에 최적화되어 있는지 확인할 수 있습니다.

그러나 빨리 시작하고 싶다면 이 절의 도움을 받아 Delta PRE MkII 하드웨어를 설정하고 익힐 수 있습니다. 초기 셋업이 완료되면 이 설명서의 나머지 부분을 읽고 Delta PRE MkII의 일상적인 작동 및 맞춤 설정을 할 수 있는 기능에 익숙해지도록 하십시오.

1단계 Delta PRE MkII 및 모든 시스템 컴포넌트를 AC 전원에 연결합니다.



**중요!** 전원을 연결하기 전에 모두, 특히 파워 앰프가 꺼져 있는지 확인하십시오!

컴포넌트를 상호 연결하기 전에 모든 시스템 컴포넌트를 AC 전원에 연결하면 모든 컴포넌트가 접지에 견고하게 연결됩니다. 이렇게 하면 섬세한 전자장치나 라우드 스피커를 손상시킬 수 있는 정전기 방전 가능성을 줄일 수 있습니다.

2단계 적절한 케이블을 선택합니다.  
컴포넌트를 함께 연결하기 전에 사용할 케이블에 대해 잠시 살펴보겠습니다. 후면 패널에서 사용 가능한 오디오 출력에는 밸런스드 XLR 커넥터와 언밸런스드 또는 단일 종단 RCA 커넥터가 모두 포함됩니다.

단일 종단 RCA 오디오 연결은 가전제품에서 가장 널리 사용되는 오디오 전송 수단입니다. 고품질의 저용량 케이블을 사용하는 한 단일 종단 연결은 매우 만족스러운 결과를 제공합니다.

그러나 컴포넌트 간의 밸런스드 오디오 연결은 신호 강도를 효과적으로 두 배로 늘리기 때문에 최상의 아날로그 신호 연결을 제공합니다. 더 중요한 것은 단일 종단 연결과 비교하여 공통 모드 노이즈에 대한 저항을 크게 향상시켜 오디오 투명도, 세부 정보, 다이내믹을 향상시킨다는 것입니다. 이러한 잠재적인 이점을 완전히 실현하려면 고품질의 상호 연결 케이블이 필요합니다.

시스템에 가장 적합한 케이블에 대한 조언은 해당 지역 Classé 대리점에 문의하십시오.

3단계 소스 컴포넌트를 Delta PRE MkII 후면 패널에 연결합니다.  
필요시, 후면 패널에 있는 각 커넥터에 대한 자세한 설명은 이 설명서의 후면 패널 절을 참조하십시오. 해당 지역의 Classé 대리점은 시스템에 추가해야 하는 소스 컴포넌트에 대한 유용한 제안과 설정 지침을 제공할 수도 있습니다.

---

소스 컴포넌트를 연결하는 동안 사용한 후면 패널 커넥터에 대한 자세한 기록을 보관하십시오!

---

셋업 메뉴에 들어갈 때 각 소스가 어떤 커넥터에 연결되어 있는지 알아야 합니다. 이 설명서의 끝에는 설치 워크시트가 포함되어 있어서 도움이 됩니다.

참고: Delta PRE MkII 기본 설정에서 14개의 후면 패널 입력은 Source Setup 메뉴 내의 해당 소스 선택과 연관됩니다. 대부분의 사용자는 적은 수의 소스를 연결하므로 사용하지 않는 각 입력에 대해 Enable Source 상자를 선택 해제하여 Source Selection 페이지를 단순화할 수 있습니다. 이렇게 하면 Source Selection 페이지에서 해당 소스 버튼이 제거됩니다. 자세한 내용은 메뉴 시스템 절을 참조하십시오.

4단계 파워 앰프를 Delta PRE MkII 후면 패널에 연결합니다.

중요!

---

Delta PRE MkII에 연결하기 전에 파워 앰프 플러그가 꽂혀 있고 전원이 꺼져 있는지 확인합니다!

---

XLR 커넥터가 있는 고품질 케이블을 사용하는 것이 좋습니다.

참고: 이러한 핀 할당은 미국오디오학회에서 채택한 표준과 일치합니다. 밸런스드 입력 파워 앰프의 사용설명서를 참조하여 입력 커넥터의 핀 할당이 Delta PRE MkII와 일치하는지 확인합니다. Classé 앰프를 사용하는 경우 이 참고 사항이 적용되지 않습니다.

필요한 경우 XLR 유형 수놈 출력 커넥터의 핀 할당은 다음과 같습니다.

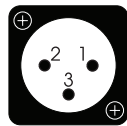

1번 핀: 신호 접지  
2번 핀: 신호 + (비반전)  
3번 핀: 신호 - (반전)  
커넥터 접지 러그: 새시 접지

Delta PRE MkII의 후면 패널에서 RCA 또는 XLR의 메인 L&R 출력을 앰프의 해당 입력에 연결합니다.

- 서브우퍼를 사용하는 경우 Delta PRE MkII 서브우퍼 출력을 지정된 앰프 또는 파워드 서브우퍼의 입력에 연결합니다.

참고: 저주파 신호는 고출력 저음 재생용으로 설계되지 않은 소형 스피커를 손상시킬 수 있으므로 서브우퍼 출력의 연결은 단지 서브우퍼 또는 파워드 서브우퍼에 연결된 앰프에만 연결해야 합니다.

케이블을 연결할 때 케이블이 잘 연결되어 있고 앰프와 Delta PRE MkII의 후면 패널 커넥터에 단단히 연결되어 있는지 확인합니다.

Delta PRE MkII는 2개의 Auxiliary(보조) 아날로그 오디오 출력도 제공합니다. Auxiliary(보조) 출력에 대한 자세한 내용은 Configuration Setup에 대한 절을 참조하십시오. 사용할 경우 AUX 출력을 해당 앰프 또는 서브우퍼에 연결합니다.

5단계 스피커를 앰프에 연결합니다.



**중요!** Delta PRE MkII에 연결하기 전에 파워 앰프 플러그가 꽂혀 있고 전원이 꺼져 있는지 확인합니다.

각 라우드 스피커를 지정된 앰프 채널에 연결합니다. 스피커 연결 단계에 주의를 기울이십시오. 항상 앰프의 빨간색(+) 단자를 라우드 스피커의 빨간색(+) 단자에 연결합니다. 마찬가지로 검은색(-) 단자를 검은색(-) 단자에 연결합니다.

6단계 시스템 전원을 켜십시오!  
이제 Delta PRE MkII와 오디오 시스템의 전원을 켤 준비가 되었습니다.

- Delta PRE MkII의 후면 패널 전원 스위치를 ON으로 합니다. Standby(대기) LED가 빨간색으로 바뀝니다.
- LED가 포함된 대기 버튼을 누릅니다. Delta PRE MkII는 초기에 전원을 켜는 데 몇 초가 걸립니다.
- 전원이 켜지면 Delta PRE MkII가 작동 모드로 들어가고 터치스크린이 활성화됩니다.
- Standby 버튼을 누르면 Delta PRE MkII가 Standby(대기) 상태로 진입하거나 대기 상태에서 빠져 나옵니다.

Delta PRE MkII 및 시스템 컴포넌트의 물리적 셋업이 완료되었습니다.

# Delta PRE MkII 사용

Delta PRE MkII의 다용도 터치 스크린 LCD는 일상적인 조작을 지원하고 자주 액세스하지 않는 컨트롤 및 셋업 기능을 위한 유연한 메뉴 시스템에 대한 액세스를 제공합니다. 사용설명서의 이 절에서는 시스템의 일상적인 조작에서 터치 스크린을 사용하는 방법에 대해 설명합니다.

Delta PRE MkII가 대기 모드에서 벗어나면 터치 스크린에 아래와 같이 메뉴 시스템의 Home(홈) 페이지가 표시됩니다.

## Home Page

Home 페이지는 방 건너편에서도 쉽게 볼 수 있는 큰 글꼴로 볼륨을 표시합니다. 선택한 소스가 화면 왼쪽 하단에 나타납니다. 선택한 소스 아래에 들어오는 신호의 형식이 표시됩니다. 디지털 소스의 샘플링 주파수와 스트리밍 네트워크 소스의 파일 형식(ALAC, WAV, FLAC 등)을 표시합니다. 선택한 Output Configuration(출력 구성)이 화면 오른쪽 하단에 표시됩니다. 디지털 또는 아날로그 소스에 대해 Pass-Thru를 선택하면 볼륨 표시에 0.00이 표시되고 회색으로 표시됩니다(이 모드에서는 볼륨 컨트롤이 활성화되지 않기 때문임).

화면 오른쪽 하단에도 표시등이 있습니다.

- MONO는 Delta PRE MkII가 스테레오가 아닌 모노 모드로 실행 중임을 나타냅니다.
- EQ는 파라메트릭 EQ 기능이 활성화되었음을 나타냅니다.
- SUB는 서브우퍼 채널이 활성화되었음을 나타냅니다.
- TONE은 톤 컨트롤 기능이 활성화되었음을 나타냅니다.
- 턴테이블 아이콘은 현재 선택된 소스가 포노 모드로 설정되었음을 나타냅니다. 포노는 포노 외의 소스에 비해 최대 63dB의 게인을 가질 수 있습니다.
- 헤드폰 아이콘은 헤드폰이 연결되어 있고 후면 아날로그 출력이 음소거되었음을 나타냅니다..
- HEOS 아이콘(📶)은 선택한 소스가 HEOS 스트리밍용으로 설정되었음을 의미합니다.

이 페이지는 리모컨의 Home 버튼을 누르거나 터치 스크린 디스플레이에서 홈 아이콘을 눌러 언제든지 빠르게 액세스할 수 있습니다.





## 소스 선택

Home(홈) 페이지에서 화면의 일부를 터치하면 소스 선택 페이지가 나타납니다. 여기에 나타나는 소스 버튼의 수는 설정되고 "활성화"된 입력 수에 해당합니다. 한 페이지에 최대 9개의 소스가 나타날 수 있습니다. 더 많이 사용하도록 한 경우 페이지 오른쪽 상단에 있는  버튼을 터치하여 다음 페이지에서 사용할 수 있습니다. 메뉴 시스템의 소스 셋업 절을 참조하십시오.

Delta PRE MkII에는 모두 교체 가능한 최대 18개의 선택 가능한 소스 버튼이 있습니다. 모든 소스는 모든 버튼 위치에 할당되고 모든 커넥터와 연결될 수 있습니다.



터치 스크린에서 source(소스) 버튼을 터치하여 현재 소스로 선택합니다. 선택한 소스 버튼이 음영 처리됩니다. 선택하려는 소스가 이 화면에 없는 경우 (그리고 9개 이상의 소스 버튼이 활성화되어 있는 경우) 다음 소스 페이지에 대한  버튼을 누릅니다. 또는  버튼을 눌러 이전 페이지로 돌아갑니다.

Delta PRE MkII는 라벨이 지정되고 활성화된 15개의 소스 버튼과 함께 공장에서 제공됩니다. 기본 설정 및 라벨을 변경하거나 사용하지 않는 버튼을 비활성화하려면 메뉴 시스템을 참조하십시오.





# 메뉴 시스템

포괄적인 메뉴 시스템은 Delta PRE MkII에 대한 셋업 및 구성 컨트롤을 제공합니다. 이러한 설치 관련 기능을 사용하면 특정 시스템의 상황 안에서 Delta PRE MkII가 작동하는 방식을 맞춤 설정할 수 있습니다. 즉시 변경되므로 변경을 원하는지 계속 묻고 Enter 키를 눌러 저장하지 않고도 빠르게 셋업하고 설정을 수정할 수 있습니다. Delta PRE MkII

는 기기가 대기 모드로 전환될 때마다 비휘발성 메모리에 설정을 저장하므로 변경 후 기기를 대기 상태로 전환하는 것이 좋습니다. 정상적인 일상 조작에서는 이렇게 되지만 정전으로 인해 변경 사항이 지워지지 않도록 하려면 기기를 대기 모드로 전환하면 더욱 확실합니다.

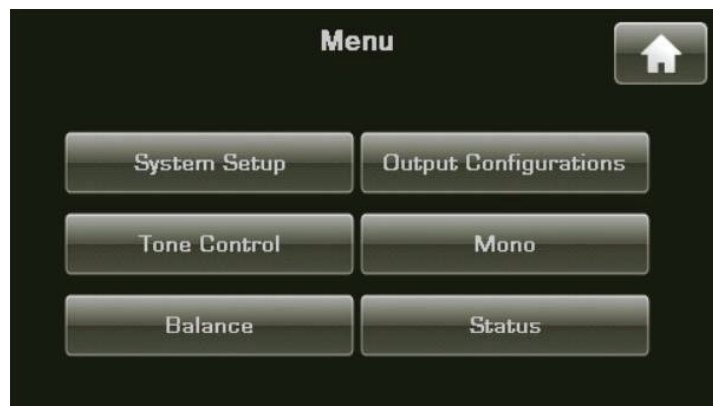
전면 패널 또는 리모컨의 Menu 버튼을 누르면 아래와 같이 6개의 부분으로 나누어진 메인 Menu(메뉴) 페이지가 열립니다.



메뉴 페이지의 오른쪽 상단에는 추가 메뉴 옵션을 사용할 수 있을 때 화살표 아이콘을 사용하는  버튼 및/또는 Home(홈) 페이지로 돌아가기 위한 Home 버튼이 있습니다. 메인 메뉴 페이지에서 Menu 버튼을 누르면 Home(홈) 페이지로 돌아갑니다. 메뉴 시스템 내의 페이지에 있는 경우 Menu 버튼을 누르면 메인 Menu(메뉴) 페이지로 돌아갑니다. 메인 Menu(메뉴) 페이지를 넘어가면 아이콘을  사용하는 돌아가기 또는 뒤로 버튼이 페이지의 왼쪽 상단에 나타납니다. 그러면 이전 페이지로 돌아갑니다.

## System Setup

메인 Menu 페이지에서 System Setup 버튼을 터치하면 15개의 셋업 옵션이 포함된 System Setup 페이지가 열립니다. 이중 처음 9개는 아래에 표시되며 DC 트리거, 헤드폰 설정, 디지털 필터 설정, 설정 가져오기/내보내기, HEOS 기능 및 고급 설정 는 다음 페이지에 있습니다.

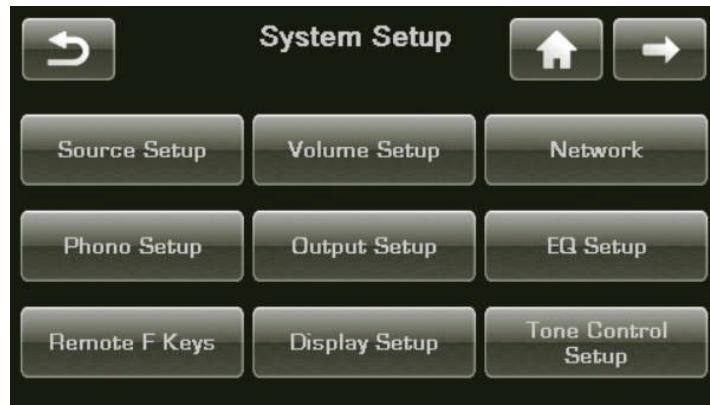

System Setup 메뉴에서 다음을 수행할 수 있습니다.

- 특정 소스 컴포넌트에 맞게 입력을 조정
- 볼륨 컨트롤 파라미터 설정
- IP 주소/상태 보기 및 설정
- Phono 입력의 게인 및 로딩값 설정
- 오디오 및 서브 우퍼 출력 설정
- EQ 활성화 및 EQ 파라미터 설정
- 리모컨 F 키 기능 선택 및 설정
- 디스플레이를 선호도에 맞게 조정
- Tone Control(톤 컨트롤) 파라미터 셋업
- 트리거 할당
- 헤드폰 X-feed 기능 활성화
- DAC 필터 모드 설정
- 사용자 설정 가져오기 및 내보내기
- HEOS 기능에 문제가 있는 경우 문제해결 조치 실행
- 기본값 복원, 아카이브 설정, 설정 복원 등

## Source Setup

Delta PRE MkII에서 지원하는 18개의 소스 버튼 각각은 시스템 성능을 향상시키거나 조작을 단순화하기 위해 여러 가지 방법으로 맞춤 설정을 할 수 있습니다. 소스 선택 페이지는 단일 페이지에 최대 9개의 소스를 표시한다는 점에서 효과적입니다. 6개 이하가 활성화된 경우 페이지에 다소 큰 6개의 버튼이 표시되고 3개 이하가 활성화된 경우 3개의 큰 버튼만 표시됩니다. 셋업하려는 소스 또는 버튼 위치의 버튼을 누릅니다.

해당 소스의 첫 번째 셋업 페이지에는 입력 커넥터 할당 및 소스 이름 지정, 기본 출력 구성 선택, 입력 오프셋 설정 및 Pass-Thru 기능 선택을 위한 버튼이 포함되어 있습니다.

Source Setup 버튼의 두 번째 페이지에는 3개의 HDMI 입력이 표시됩니다. 옵션 HDMI 스위칭 모듈이 설치된 경우 활성화됩니다 (사용할 수 있습니다). 입력 "HDMI 4"는 공간 부족으로 기본적으로 표시되지 않습니다. 네 번째 HDMI 포트를 사용하려면 이미 구성된 소스 중 하나를 수정하고 네 번째 HDMI 포트를 반영하도록 이름을 바꿀 수 있습니다. 다른 소스 버튼과 마찬가지로 이 버튼은 이름을 바꾸고 입력 커넥터 중 어떤 것과 함께 사용할 수 있습니다.

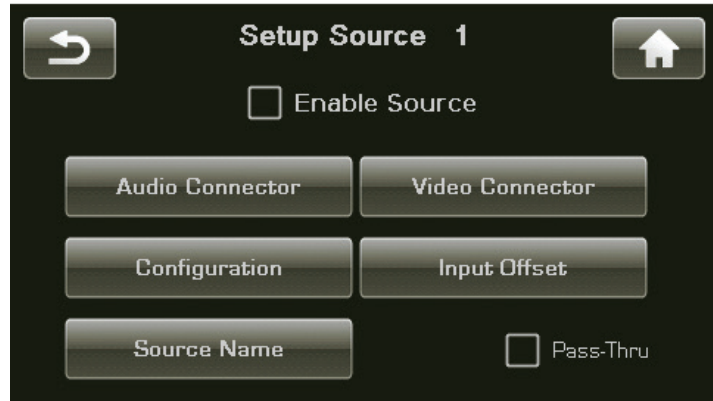

### Enable Source

이 확인란은 소스 버튼을 활성화/비활성화합니다. Enable Source 상자가 선택되어 있으면 소스가 활성화됩니다. Enable Source 상자를 선택하지 않으면 소스가 활성화되지 않은 것으로 간주되어 Source Selection 페이지에서 식별됩니다.

사용하지 않는 소스를 비활성화하는 것은 소스 선택을 단순화하는 좋은 방법입니다. 소스 선택 페이지는 동적이며 실제로 사용 중이거나 활성화된 수에 해당하도록 버튼의 수와 크기를 조정합니다. 버튼은 Source Selection 페이지에서 3, 6 또는 9개의 버튼 그룹으로 정렬됩니다.

### Input Connector

이 소스 버튼과 연결할 입력 커넥터를 선택합니다. 모든 소스 버튼은 모든 입력 커넥터와 연결할 수 있습니다. 또한 여러 소스 버튼을 동일한 커넥터에 할당할 수 있습니다.

### Source Name

Source Name 버튼은 Source Selection 화면에 표시되는 소스 이름을 맞춤 설정하는 방법을 제공합니다. 예를 들어 Coax 1 입력에 연결된 음악 서버의 경우 기억하기 쉽도록 입력을 음악 서버로 이름을 바꿀 수 있습니다.

소스 이름을 변경하려면 터치 스크린의 키보드를 사용합니다. 최대 16자까지 입력할 수 있습니다. 소스 버튼의 크기는 1-3, 4-6 또는 7-9+ 소스를 활성화했는지 여부에 따라 달라지므로 버튼에 완전히 표시될 수 있는 이름의 길이도 마찬가지로 달라집니다. 소스 이름을 입력한 후 키보드에서 Enter를 눌러 변경 사항을 저장합니다.



### 중요!

참고: Phono R/L RCA 커넥터는 포노 입력 전용이지만 R2/L2 XLR 커넥터는 라인 레벨(기본 설정) 또는 포노 소스를 제공할 수 있습니다. 라인 레벨 소스는 포노로 설정한 후 이러한 XLR 입력에 연결될 수 있으므로 매우 큰 신호가 앰프/스피커로 전달될 수 있습니다. 소스 버튼에 라벨을 지정하여 포노 입력임을 명확히 하고 후면 패널의 XLR R2/L2 커넥터 위에 라벨을 추가하여 포노 입력으로 셋업되었음을 알 수 있게 합니다.

## Output Config

Output Config 버튼을 사용하면 셋업 중인 소스 버튼의 기본값으로 최대 6개의 출력 구성 옵션(Output Setup 참조) 중 하나를 할당할 수 있습니다. 이 소스를 선택할 때마다 해당 출력 구성이 사용됩니다. 영화를 위해 80Hz에서 크로스오버하는 서브우퍼가 있는 출력 기본 구성을 갖도록 디스크 플레이어와 같은 하나의 소스를 설정할 수 있습니다. 그런 다음 다른 기본 출력 구성을 사용하여 동일한 디스크 플레이어에 대해 다른 소스 버튼을 셋업할 수 있습니다(예: 음악용으로 40Hz에서 크로스오버하는 서브우퍼가 있는 출력 기본 구성). 활성화된 DSP 기능을 우회하는 "Bypass(바이패스)"로 아날로그 소스를 셋업할 수도 있습니다. 출력 구성은 출력 셋업이며, 이 절의 뒷부분에서 자세히 설명합니다.

참고: 기본 Output Configuration(출력 구성) 할당은 리모컨의 CONFIG SELECT 버튼, HEOS 앱의 Configurations 페이지 또는 메인 Menu 페이지의 Output Configurations 버튼에서 일시적으로 무효화할 수 있습니다. 자세한 내용은 Delta PRE MkII 사용> 출력 구성 절을 참조하십시오.

## Input Offset

Input Offset은 모든 소스가 비슷한 수준으로 재생되도록 하는 데 사용됩니다. 특히 아날로그 소스 간에 출력 레벨에 상당한 차이가 있을 수 있으며, 이로 인해 소스 간에 전환할 때 예상치 못한 볼륨 변화가 발생할 수 있습니다. Delta PRE MkII는 입력 오프셋 조정 범위를 제공합니다. -10.00 ~ +10.00dB.

## Phono Balance Offset

모든 소스 중에서 포노는 포노 카트리지의 물리적 특성의 작은 불균형을 처리하기 위해 밸런스 오프셋을 요구할 가능성이 가장 높습니다. 포노 카트리지의 L/R 밸런스에 대해 최대 +/-3dB의 고정 조정을 허용하는 Balance Offset 버튼이 포함되어 있습니다. XLR2가 두 번째 포노 입력으로 구성된 경우 Balance Offset 버튼도 셋업페이지에 나타납니다. 시스템 밸런스 컨트롤과 달리 이 설정은 대기상태로 들어가거나 나가도 고정되어 있습니다.

## Pass-Thru

Pass-Thru를 선택하면 이 소스의 볼륨이 0.00dB로 고정되고 레벨을 변경하지 않고 프리앰프를 통해 신호가 전달됩니다. 이 기능은 프리앰프가 홈시어터 프로세서 또는 전체 하우스 디지털 음악 서버 시스템과 L&R 채널 앰프 사이에 있을 때와 같이 두 개의 볼륨 컨트롤을 활성화되지 않도록 하는 데 유용합니다. Pass-Thru 모드는 디지털 및 아날로그 소스에서 사용할 수 있습니다. USB 소스에서는 이미 소스에서 볼륨을 컨트롤할 수 있으므로 사용할 수 없습니다. Pass-Thru는 시스템에 두 개의 볼륨 컨트롤이 있는 문제를 없애도록 설계되었기 때문입니다.

## Phono Setup

Delta PRE MkII는 최대 2개의 포노 입력을 지원합니다. 하나는 RCA R/L 커넥터를, 다른 하나는 XLR R2/L2 커넥터를 통해 입력합니다. 각각은 터치 스크린에서 조정된 자체 게인과 로딩을 가질 수 있습니다.

먼저 System Setup, Phono Setup으로 이동하여 구성하려는 포노 입력을 선택합니다. 카트리지 제조업체의 권장 사항과 가장 일치하는 카트리지 유형과 로딩 옵션을 선택합니다. 시스템에서 최상의 전체 부하를 결정하기 위해 인접한 값을 청취하여 최종 선택을 해야 합니다. 레코드 재생을 시작하고 바로 변경하면서 들을 수 있습니다. 리모컨 F 키(아래)는 다른 로딩값에 할당된 다음 IR 리모컨 또는 HEOS 앱을 사용하여 청취 중인 의자에서 선택할 수 있습니다. 청취 중인 의자에서 로딩값을 비교하면 명확하고 자신감 있는 선택을 할 수 있습니다.

새 카트리지를 설치할 때마다 포노 셋업 루틴의 일부로 Source Setup에서 설명한 대로 포노 밸런스 오프셋을 고려해야 합니다.

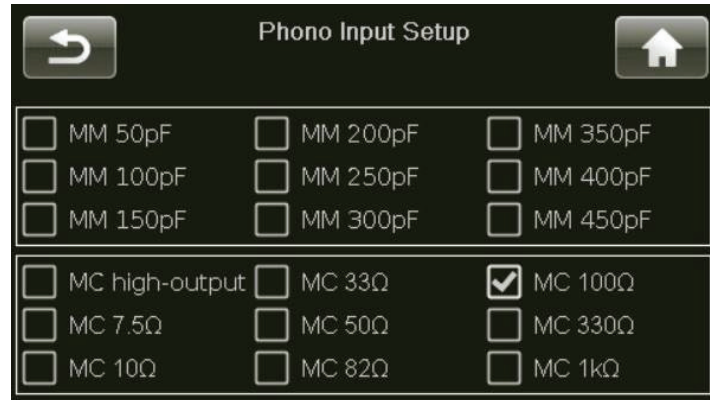

RCA가 장착된 포노 소스와 함께 XLR 포노 입력을 사용하는 경우 XLR-RCA 포노 케이블을 선택할 때 아래 배선도를 따르는 것이 좋습니다. 또는 일반적인 비반전 XLR-RCA 케이블을 사용할 수 있습니다. 여기서 1번 핀과 3번 핀은 내부적으로 함께 연결됩니다.

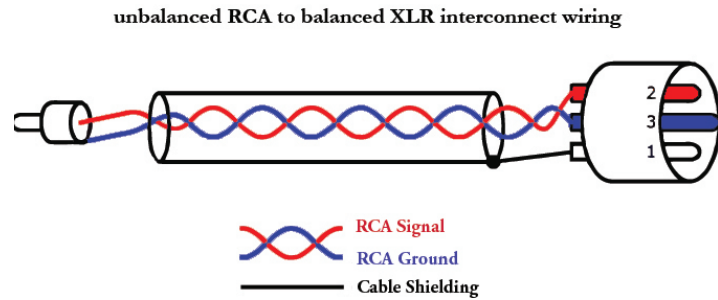

## 리모컨 F 키

Delta PRE MkII와 함께 제공되는 리모컨에는 8개의 기능 키(Fkeys)가 있으며, 각 키는 특정 시스템 기능에 즉시 액세스할 수 있도록 합니다.

예를 들어 특정 소스 또는 구성에 바로 액세스하려는 경우 일부 F 키를 프로그래밍하여 바로 액세스할 수 있습니다. F 키 기능으로 할당하면 화살표 키를 사용하여 활성 소스 또는 구성을 찾기 위해 스크롤 할 필요가 없습니다.

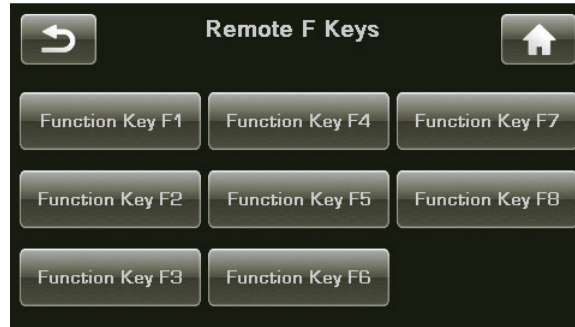

리모컨 F1 ~ F8 버튼은 터치 스크린에 표시되는 Function Keys에 해당합니다. 할당하려는 Function Key를 선택한 다음 목록을 스크롤하여 F 키가 수행할 특정 기능을 선택합니다.

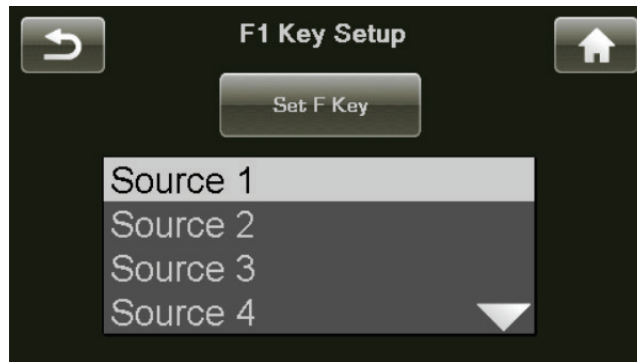

## F 키 사용에 대한 중요 참고 사항

모든 Classé Delta 및 CT 시리즈 리모컨은 최소 4개의 F 키를 제공합니다. 모든 Classé 리모컨의 F1-F4 명령은 다른 모든 Classé 리모컨의 F1-F4와 동일한 IR 신호를 전송하므로 어떤 리모컨을 들었는지 걱정할 필요가 없습니다. 따라서 Delta PRE MkII의 리모컨에 있는 F1은 CD 플레이어의 리모컨 등에 있는 F1과 동일한 적외선 신호를 보냅니다.

이것은 서로 다른 리모컨 간의 혼동을 최소화하기 위한 것이지만 (이 측면은 모두 동일하게 수행되므로) 동일한 F 키에 서로 다른 컴포넌트의 서로 다른 기능을 할당할 때는 주의해야 합니다. 이렇게 하면 리모컨의 버튼을 한 번만 누르면 두 컴포넌트가 한 번에 두 가지 다른 작동을 수행할 수 있습니다. 이것은 때때로 유용할 수 있습니다. 예를 들어 F1은 Delta PRE MkII를 CD Player 입력으로 설정하고 또한 CD 플레이어를 Play로 설정할 수 있습니다. 둘 다 단일 F 키를 누를 때입니다.

## Volume Setup

System Setup 메뉴에서 Volume Setup 버튼을 터치하면 아래와 같이 Volume Setup 페이지가 열립니다. 볼륨 컨트롤은 모든 볼륨 셋업을 조정하는 데 사용됩니다.



Volume Setup을 통해 다음을 수행할 수 있습니다.

- 최대 볼륨 레벨 설정.
- Delta PRE MkII가 대기 모드에서 나올 때마다 시스템의 초기 볼륨레벨을 선택.
- 음소거 컨트롤 동작을 맞춤 설정.

## Max Volume

Max Volume 페이지에서는 시스템의 최대 볼륨 설정을 지정할 수 있습니다. 이 스케일은 -93.00에서 +14.00까지 실행되며 +14.00dB는 Delta PRE MkII가 제공할 수 있는 최대 게인에 인위적인 제한을 두지 않음을 나타냅니다. 이 설정은 대화형입니다. 시스템의 최대값으로 사용하려는 볼륨에 도달할 때까지 시스템을 높은 레벨로 재생하는 것이 가장 쉽습니다. 볼륨 컨트롤을 사용하여 Max Volume 페이지에 해당 값을 입력합니다.

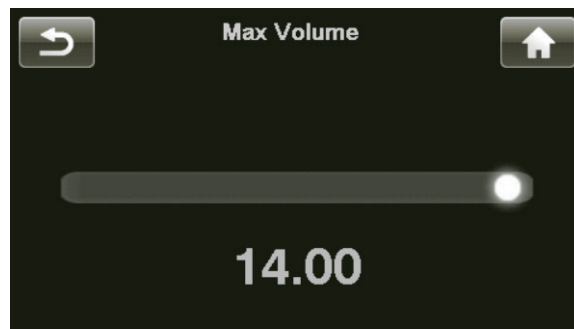

## Startup Volume

Startup Volume 버튼을 터치하면 Delta PRE MkII가 대기 모드에서 해제될 때 선호하는 볼륨 레벨을 설정할 수 있습니다.

전원을 켜면 이전 대기 상태에서의 볼륨 레벨로 기기가 작동을 시작합니다. 단, 이전에 볼륨이 높게 설정되었던 경우에는 설정 볼륨 (시작 볼륨 -30.00)으로 시작합니다.

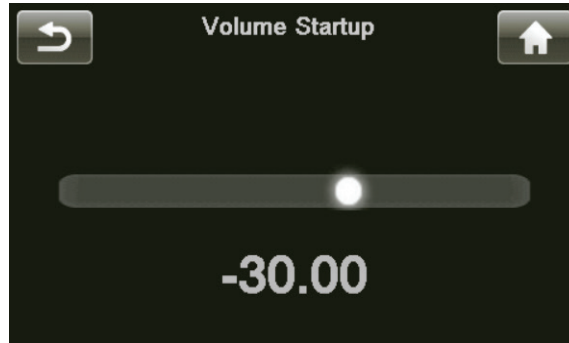

## Mute Setup

Mute Setup 페이지에서는 Mute 버튼이 어떻게 기능할지 선택할 수 있습니다. 음소거 컨트롤 옵션은 다음과 같습니다.

- Specific - 볼륨이 감쇠되는 정확한 값을 선택할 수 있습니다. 음소거가 활성화되었을 때 현재 볼륨이 이미 해당 레벨보다 낮으면 볼륨은 변경되지 않습니다. 공장 기본값은 - - -이며 완전히 음소거입니다.
- Dampening - 현재 청취 레벨을 지정된 양만큼 줄입니다 (예 : -25.00dB).

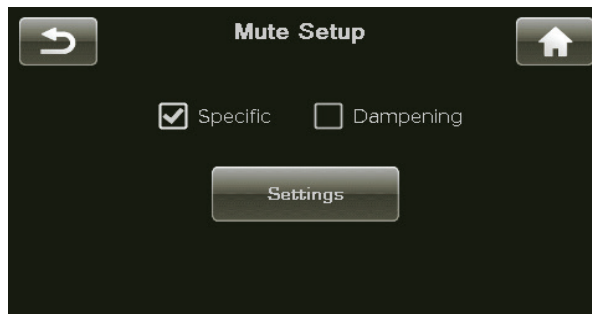

## Output Setup

Output Setup 페이지에서는 최대 5개의 서로 다른 출력 구성을 정의할 수 있습니다. 셋업하려는 특정 구성에 대한 버튼을 터치하여 출력 구성 셋업 메뉴를 엽니다. 이 페이지에는 구성 이름을 지정하고 메인, Aux, 서브우퍼 채널에 대해 밸런스드(XLR) 및/또는 단일 종단(RCA) 출력을 활성화하는 버튼이 있습니다. 서브우퍼 출력을 선택하면 Bass Management(저음 관리) 버튼이 나타납니다. 각 구성을 셋업하는 데 동일한 메뉴가 사용됩니다.



## Bypass

Bypass(Digital Bypass라고도 함)는 6번째 출력 구성을 위해 예약되어 있습니다. 아날로그 입력 커넥터와 관련된 소스에만 사용할 수 있는 출력 구성입니다. Digital Bypass를 선택하면 모든 디지털 신호 처리 회로가 꺼지고 바이패스되어 신호가 완전히 아날로그 도메인에 남게 됩니다. 그런 다음 프리앰프는 모든 디지털 회로가 완전히 꺼진 일반 아날로그 프리앰프로 구성됩니다. Digital Bypass를 선택하면 DSP 기능을 사용할 수 없습니다. 이러한 기능에는 Tone Control(톤 컨트롤), PEQ, Mono(모노) 모드 및 Bass Management(저음 관리)(서브우퍼 출력)가 포함됩니다. 서브우퍼가 활성화된 출력 구성이 호출되면 Digital Bypass(디지털 바이패스) 설정은 해당 구성의 저음 관리 설정을 무효화하고 L&R 신호를 서브우퍼 출력 없이 아날로그 및 전체 범위로 남겨 둡니다. 아날로그 소스에 대해 Digital Bypass를 선택하지 않은 경우 DSP가 필요한 기능이 호출되지 않는 한 아날로그 신호는 아날로그 도메인에 남아 있습니다.

Digital Bypass 구성은 수정할 수 없습니다. Main 및 Aux 출력 채널은 XLR 및 RCA 커넥터 모두에서 활성화됩니다.

## Configuration Name

소스 이름 지정과 마찬가지로 구성 이름을 맞춤 설정하는 데 사용되는 키보드에 액세스하려면 Configuration Name 버튼을 누릅니다. Configurations 1에서 5까지의 이름을 바꿀 수 있습니다. Configurations 6은 디지털 바이패스용으로 예약되어 있습니다. 변경한 후 Enter를 눌러 새 이름을 저장해야 합니다.

## Configure Outputs

이 구성으로 활성화할 출력 커넥터를 선택합니다. 서브우퍼(또는 2개)를 사용하는 경우 Bass Management 버튼이 나타나 크로스오버주파수 및 기울기를 설정하거나 스테레오 또는 2개의 모노서브우퍼를 활성화할 수 있습니다.

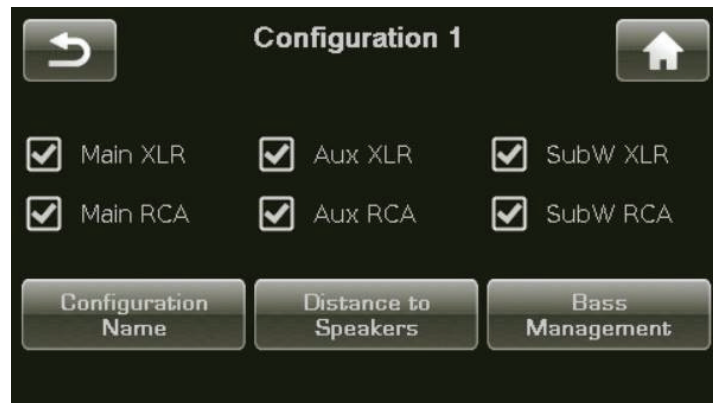

## Distance to Speakers

서브우퍼가 활성화되면 Distance to Speakers 버튼을 통해 오디오 지연 기능에 액세스할 수 있습니다. 메인 L&R 스피커와 서브우퍼 모두 지연이 가능하며, 이는 서브우퍼가 일반적으로 메인 스피커보다 청취자로부터 멀기 때문입니다. 함께 사용하면 서브우퍼가 메인 스피커와 원활하게 통합될 수 있습니다. 거리는 0.05m 간격의 미터 단위 또는 피트(0.16ft) 단위로 선택할 수 있습니다.

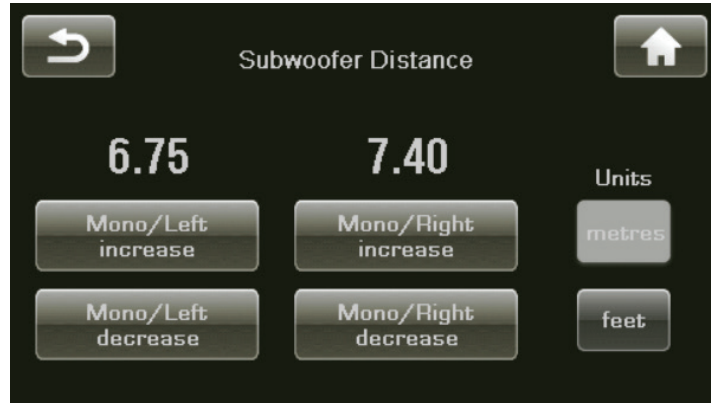

참고: L&R 스피커가 청취 위치에서 등거리가 아닌 경우 서브가 (없을 경우에도) 활성화된 출력 구성을 만들어 Distance to Speakers 설정에 액세스할 수 있습니다. L 및 R 스피커까지의 거리를 입력하고 Bass Management 페이지에서 L/R HP Filter 상자를 선택하지 않은 상태로 둡니다. 이렇게 하면 L&R 채널이 전체 범위에서 작동하고 선택한 시간 지연이 적용됩니다.

### Bass Management

L&R 출력을 High-Pass Filter(하이패스 필터링)하려면 L/R HP Filter 확인란을 선택합니다. 크로스오버는 높은 주파수를 통과하고 주파수 및 기울기 설정에 따라 낮은 주파수를 서브우퍼로 정확하게 보냅니다. 이 상자를 선택하지 않으면 L&R 채널 신호가 전체 범위를 통과하고 하위 주파수가 서브우퍼에 의해 복제됩니다. 이로 인해 특히 특정 주파수에서 너무 많은 저음이 발생할 수 있으므로 보상을 위해 이퀄라이제이션이 필요할 수 있습니다.

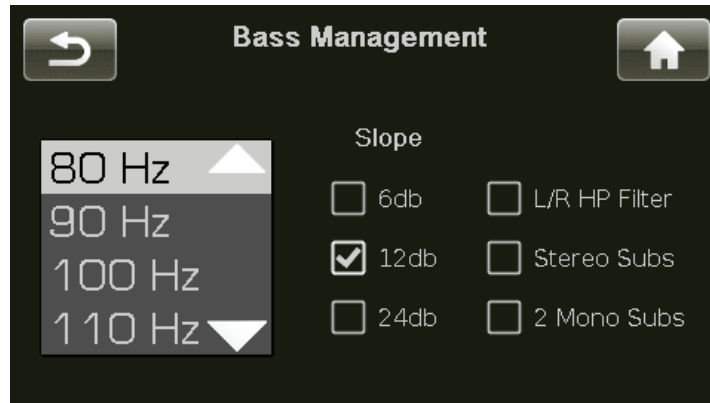

### Auxiliary Channels

Delta PRE MkII에는 L&R 스피커의 바이 앰핑에 사용할 수 있는 2개의 보조 채널이 있습니다. 또는 Aux 2를 Sub 출력과 함께 사용하여 두 번째 모노 서브우퍼 또는 스테레오 서브우퍼 구성을 제공할 수 있습니다. Stereo Subs용으로 구성된 경우 Sub 출력 채널은 Right Channel Sub 역할을 하고 Aux 2 출력 채널은 Left Channel Sub 역할을 합니다.

단일 종단 또는 밸런스드 Aux 채널 출력이 활성화되고 하나 이상의 서브우퍼가 사용되지 않는 경우 Aux 채널은 바이 앰프 모드에서 활성화된 것으로 간주됩니다. 기술적으로 이것을 파워 바이 앰핑이라고 합니다. 라우드 스피커의 고주파 및 저주파 드라이버에 별도의 앰프 채널이 사용되지만 스피커의 패시브 크로스오버는 저주파 및 고주파 신호를 필터링하는 작업을 수행합니다. 이 모드에서 두 개의 보조 채널은 Main Left 및 Right 채널과 동일한 출력을 생성합니다.

참고: 각 스피커에 서로 다른 두 개의 앰프를 사용하여 바이 앰핑을 할 때 앰프의 게인은 동일해야 상위 주파수와 하위 주파수 간의 적절한 레벨 매칭을 보장할 수 있습니다. 모든 Classé Delta, CT 및 Sigma 시리즈 앰프는 동일한 게인을 가지며 바이 앰핑을 위해 어떤 조합으로도 사용할 수 있습니다.

참고: 'Bypass' Output Configuration을 선택하면 Aux 채널은 L&R 채널로 전체 범위 신호를 출력하여 Aux 2를 두 번째 서브우퍼 출력으로 사용할 수 있는 다른 구성 설정을 무효화합니다. DSP는 Digital Bypass에서 사용할 수 없습니다.

## Display Setup

아래 표시된 Display Setup 메뉴 페이지에서는 터치 스크린 디스플레이에 사용되는 밝기 및 디스플레이 타임아웃을 구성할 수 있습니다.

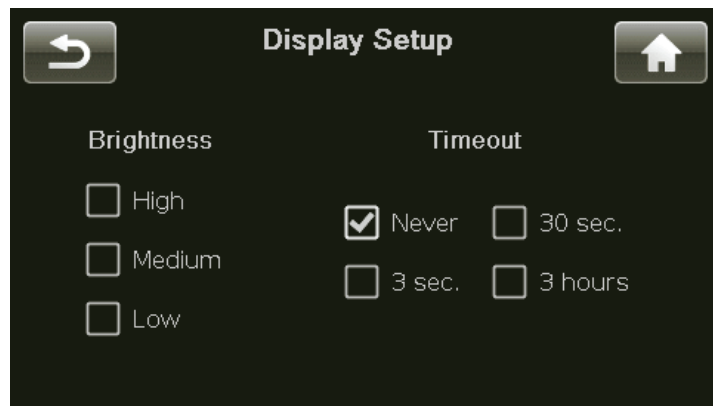

## Brightness

Delta PRE MkII 터치 스크린의 Brightness 설정에는 낮음, 중간, 높음의 세 가지 값이 있습니다. 원하는 설정을 선택하십시오. 높은 밝기 설정은 일반적으로 밝은 실내에서 가장 잘 작동합니다. 낮은 설정은 더 부드러운 조명 조건에서 시각적으로 덜 거슬리는 것을 알 수 있습니다.

## Timeout

침침하거나 어두운 방에서 음악을 듣는 것을 선호하는 경우 디스플레이의 낮은 밝기 설정도 다소 산만해질 수 있습니다. 백라이트의 타임아웃 값을 줄여서 터치 스크린을 기본적으로 끌 수 있으므로 선택한 일정 시간 동안 사용하지 않으면 완전히 끌 수 있습니다. 이 맥락에서 활동은 사용자 인터페이스의 사용을 나타냅니다. 여기에는 하드 버튼, 터치스크린, HEOS 앱, 리모컨이 포함됩니다.

예를 들어 타임아웃을 최소 설정으로 줄이면 Delta PRE MkII 컨트롤과 상호 작용하는 즉시 백라이트가 디스플레이를 비추고 설정을 확인할 수 있을 정도인 3초 동안만 켜집니다. 컨트롤을 계속 사용하면(최소한 3초에 한 번) 디스플레이가 계속 켜집니다. 3초 동안 활동이 없으면 백라이트가 저절로 꺼지고 기본적으로 터치 스크린이 꺼집니다.

대기 모드가 아닐 때 Delta PRE MkII의 디스플레이가 계속 켜져 있도록 하려면 Never 타임아웃 옵션을 선택합니다. 터치 스크린 디스플레이의 램프는 열악한 자동차 환경을 위해 설계되었으며 수년간 안정적인 작동을 제공합니다.

참고: 밝기를 더 낮게 설정해도 램프 수명이 늘어나지 않습니다.

## Network Setup

Network Setup 페이지는 Delta PRE MkII의 IP 주소와 네트워크 상태를 표시합니다.

이 페이지에서 Restore Network Defaults 버튼을 누르면 DHCP 모드가 다시 활성화됩니다. DHCP 모드에서 Delta PRE MkII는 네트워크의 장치(일반적으로 무선 AP)에서 IP 주소를 얻습니다.

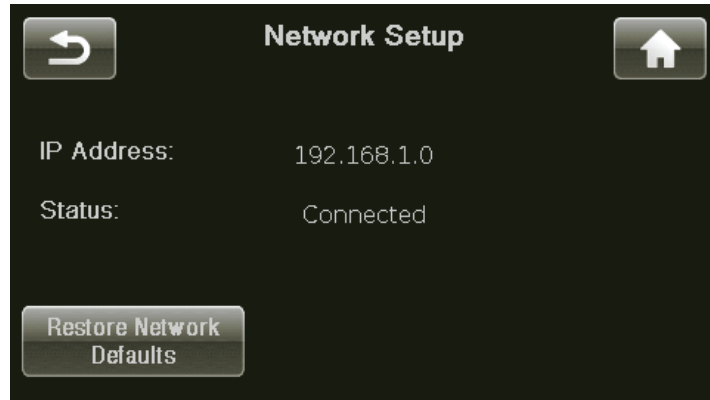

Delta PRE MkII에는 시스템 이름, 네트워크 설정을 구성하거나 Delta PRE MkII 소프트웨어를 업데이트하는 데 사용할 수 있는 내장 웹 인터페이스가 포함되어 있습니다. 인터페이스에 액세스하려면 네트워크 설정 페이지에서 Delta PRE MkII의 IP 주소를 찾아 웹 브라우저의 주소 표시줄에 `http://**IP Address**/settings/`를 입력하고 Enter 키를 누릅니다. 또는 HEOS 모바일 앱으로도 동일한 설정을 보고 구성할 수 있습니다.

웹 페이지에서: 상태 정보에는 System Name과 Firmware Version 번호가 표시됩니다.

구성을 통해 시스템 이름을 개인화하고 장치의 IP 주소를 수동으로 구성할 수 있습니다. 고정 IP 주소를 할당하는 대신 DHCP를 사용하는 것이 좋지만 필요시 IT 전문가가 설치에 참여해야 합니다.

## EQ Setup

Delta PRE MkII의 Parametric EQ 기능을 사용하면 매우 정확한 디지털 오디오 필터를 구축하여 스피커의 위치와 특성, 방, 방의 청취 위치에 의해 정의된 고정된 음향 불규칙성을 보완할 수 있습니다. 이러한 필터는 자격을 갖춘 음향 엔지니어가 수행한 오디오 측정을 기반으로 구성되어야 합니다. 이 강력한 필터는 전문 설치자가 가능한 최고의 청취 경험을 제공할 수 있도록 완전 수동 방식으로 제공됩니다.

각 스피커 채널에 대해 최대 5개의 필터를 만들 수 있습니다. 서브우퍼로 사용되지 않는 Aux 채널은 왼쪽 또는 오른쪽 채널 파트너에 대해 정의된 것과 동일한 필터를 가정합니다.

PEQ 필터를 정의하려면 System Setup 메뉴에서 EQ Setup 을 선택하고 상자를 선택하여 EQ를 활성화합니다. 조정할 채널을 선택하고 밴드를 선택하고 필터를 활성화한 다음 적절한 중심주파수, 게인, Q로 조정합니다.



모든 채널에 대해 모든 필터를 활성화할 필요는 없습니다. 설치자는 방의 상호작용을 수정하는 데 필요한 채널만 조정하면 됩니다. Parametric EQ 기능을 적절하게 보정하려면 공식 Classé 대리점과 상의하는 것이 좋습니다.

참고: 개별 IR 명령 또는 F 키를 사용하여 EQ를 켜고 끄는 데 사용하여 청취 위치에서 전후를 쉽게 비교할 수 있습니다. EQ가 활성화되면 EQ가 Home(홈) 페이지에 나타납니다.

## Tone Control Setup

Tone Control은 기존의 저음 및 고음 컨트롤로 구성되거나 틸트 컨트롤이라고도 하는 것으로 사용될 수 있습니다. 두 구성에서 최대 부스트 및 컷은 6.0dB입니다.

기본 설정은 톤 컨트롤을 각각 200Hz 및 2,000Hz에서 저주파 및 고주파 3dB 포인트가 있는 Tilt 컨트롤로 구성합니다. 이 값은 사용자가 조정할 수 있으므로 틸트 컨트롤로 조작되는 주파수 범위를 맞춤 설정할 수 있습니다. 틸트 컨트롤은 톤 밸런스를 한 방향 또는 다른 방향으로 기울이고, 더 높은 주파수 범위를 0.5dB 간격으로 높이거나 낮추는 동시에 낮은 주파수 범위를 반대 방향으로 단계별로 위아래로 낮추고, 주파수를 변경하지 않고 그 사이에 두어 이러한 변곡점 위와 아래의 주파수를 조정합니다.

기존의 저음 및 고음 컨트롤이 필요한 경우 해당 옵션을 선택하고 저음 컨트롤이 작동하는 주파수보다 낮고 고음 컨트롤이 작동하는 주파수보다 높은 주파수를 선택하십시오. 저음 및 고음 컨트롤은 터치 스크린(Menu> Tone Control) 또는 리모컨의 Tone을 눌러 액세스할 수 있습니다. 리모컨의 탐색 버튼 또는 터치 스크린 버튼을 사용하여 저음 및 고음 레벨을 개별적으로 높이거나 낮춥니다.

Tone Control(톤 컨트롤)은 HEOS 앱을 통해 리모컨의 TONE 버튼을 연속으로 누르거나 터치스크린에서 활성화 상자를 선택 및 선택 해제하면 활성화 및 비활성화됩니다. 이 앱을 사용하면 Tone Control을 특히 쉽게 사용할 수 있으므로 가상 볼륨 컨트롤 노브를 사용하여 레벨을 조정하는 동안 Tilt, Bass/Treble, None을 빠르게 선택할 수 있습니다.

## DC Triggers

Delta PRE MkII에는 두 가지 사용 가능한 트리거 컨트롤이 있습니다. 각각은 일반 12V 또는 "역논리"(0V) 설정을 사용하여 프로그래밍할 수 있습니다. 트리거 작동 방식을 변경하는 기능은 시스템의 비용과 복잡성을 모두 추가하는 외부 장치가 필요한 설치 관련 문제를 해결할 수 있습니다.

트리거는 Standby 모드, 특정 소스 또는 구성과 연관될 수 있습니다. Inverse Logic 옵션을 사용하려면 Trigger Setup 페이지에서 Inverse Logic 상자를 선택하기만 하면 됩니다.

DC 트리거의 잠재적인 사용에 대한 추가적인 정보는 공식 Classé 대리점에 문의하는 것이 좋습니다.

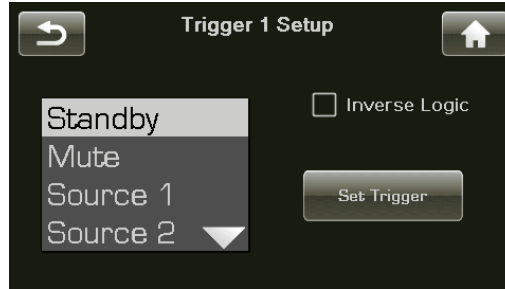

## Headphones X-Feed

Headphones Cross-Feed 기능은 헤드폰을 통해 들을 때 더 넓고 생생한 음장을 만드는 데 사용됩니다. 헤드폰을 통해 재생되는 스테레오 신호에 의해 생성되는 머리 뒤쪽 중앙 이미지는 양쪽 귀가 음원을 듣고 도착 시간과 머리 모양에 따라 공간 신호를 결정하는 저희의 일반적인 청각 방법에 비해 부자연스럽습니다. X-Feed 기능은 위상이 조정된 일부 왼쪽 채널을 오른쪽 채널로 또는 그 반대로 혼합하여 보다 자연스러운 음장을 생성하고 청취자의 피로를 줄입니다.

Headphone Cross-Feed 기능이 활성화되면 Home(홈) 페이지의 헤드폰 아이콘이 다음과 같이 나타납니다.



## 디지털 필터 설정

디지털 필터 설정을 통해 여러 가지 DAC 필터 모드 중에 선택할 수 있습니다.

## 설정 가져오기/내보내기

설정 가져오기/내보내기를 통해 여러분의 커스텀 사용자 구성 및 설정을 가져오고 내보낼 수 있습니다.

## HEOS 기능

HEOS 기능을 통해 HEOS 소스에 문제가 있는 경우 여러분이 문제 해결 조치를 수행할 수 있습니다.

Advanced Settings를 통해 다음을 수행할 수 있습니다.

- Restore Defaults - 모든 설정을 무시하고 Delta PRE MkII 를 공장기본값으로 되돌립니다.
- Archive Settings - 현재 설정을 저장하여 나중에 변경할 수 있지만 원하는 경우 이 설정으로 돌아갈 수 있습니다.
- Restore Settings - Archive Settings 명령으로 이전에 저장한 설정을 로드합니다.
- Wake on Network 활성화 - Delta PRE MkII가 HEOS 앱을 포함한 CAN 버스, RS-232 및 IP 컨트롤과 같은 외부 네트워크 컨트롤에서 전원 켜기 명령을 감지할 수 있습니다. 기본 모드는 Wake on Network 기능을 활성화하는 것입니다.\* 이 기능을 비활성화하려면 확인란을 해제하십시오.
- Auto Standby 활성화 - 선택한 비활동 기간 후에 Delta PRE MkII 를 대기 상태로 만듭니다. 기본 모드는 Auto Standby 기능을 비활성화하는 것입니다.\* 이 기능을 활성화하려면 확인란을 선택한 상태로 전환하고 원하는 시간 제한을 선택합니다.

참고: Delta PRE MkII에서 작은 신호를 감지하는 데 사용되는 방법은 음질을 저하시킬 가능성을 방지하도록 설계되었으므로 볼륨이 작거나 낮은 신호가 있을 때 인식하는 데 불완전한 작업을 수행합니다. 이러한 이유로 Auto Standby를 활성화하면 신호가 존재하는 동안 기기가 예기치 않게 대기 상태가 될 수 있습니다.

\* 유럽연합에서 판매되는 것과 같은 영국/EU 버전 기기는 Wake on Network 모드가 비활성화되고 Auto Standby 모드가 활성화된 상태로 배송됩니다.

기본 설정을 복원하면 Wake on Network 모드가 활성화되고 Auto Standby 모드도 비활성화됩니다.

Tone Control을 설정하려면 고주파 및 저주파 변곡점을 선택하고 이에 대한 상대적인 컷 또는 부스트를 선택해야 합니다. 공장 기본 설정은 틸트 컨트롤을 생성합니다. 이것은 더 가늘고 선명한 사운드를 위해 더 높고 낮은 주파수 쪽으로 톤 밸런스를 기울이거나 더 따뜻하고 풍부한 사운드를 위해 반대 방향으로 기울입니다.

참고: 이러한 파라미터를 변경하려면 MENU, System Setup, Tone Control Setup을 차례로 누르십시오.

기존 저음 및 고음 컨트롤을 선호하는 경우 System Setup 절에 설명된 대로 Tone Control Setup 페이지를 사용하여 구성할 수 있습니다. HEOS 앱을 통해 리모컨에서 TONE을 누르거나 MENU를 누른 후 터치스크린에서 Tone Control(톤 컨트롤)을 눌러 톤 컨트롤에 액세스합니다. Tone Control은 터치 스크린에서 Enable 상자를 선택하여 활성화됩니다. 또는 리모컨에서 Tone을 누르면 Tone Control 화면으로 전환되고 이후에 누를 때마다 컨트롤이 켜지고 꺼집니다. Tone Control이 활성화되면 Tone이 Home(홈) 페이지에 나타납니다. 리모컨의 Volume 업/다운 버튼과 기기 및 HEOS 앱의 볼륨 노브는 Tilt 모드에서 Tone Control의 효과를 높이거나 낮추는 데 사용됩니다. 기존의 저음 및 고음 컨트롤로 사용되는 경우 터치 스크린의 Boost 및 Cut 버튼은 해당 Tone Control 레벨을 높이거나 낮추는 데 사용됩니다. 이러한 컨트롤은 리모컨의 Tone을 누르고 볼륨 업/다운 키를 사용하여 액세스할 수도

있습니다. 조정 범위는 0.5dB 간격으로 +/-6dB입니다. 볼륨 노브를 사용하여 Tilt를 조정합니다.

참고: 톤 컨트롤 기능은 일시적인 무효화로 간주됩니다. 대기 모드에서 나오면 Tone Control이 비활성화됩니다.

## Balance

L/R Balance를 조정하려면 Balance 페이지에서 리모컨의 볼륨 노브 또는 볼륨 업/다운 키를 사용하십시오. 밸런스는 각 채널에서 0.5dB를 번갈아 증폭 및 차단하여 0.5dB 간격으로 조정됩니다. 이런 식으로 전체 레벨은 밸런스가 이동하는 것과 거의 동일하게 유지됩니다. Balance 컨트롤은 마스터 볼륨 컨트롤로 조정하여 작동하므로 밸런스를 조정할 때 추가 회로가 신호 경로에 들어가지 않습니다.

Balance 컨트롤은 +/-10.0dB의 범위를 제공하며 컨트롤을 극단으로 이동하면 반대 채널이 꺼집니다(대부분 문제해결에 사용됨).

참고: L&R 스피커는 주어진 입력에 대해 정확히 동일한 출력을 생성하지 못할 수 있으며, 실내에서의 위치 또는 청취 위치에 대한 상대적인 위치는 최대 몇 dB의 인지된 불균형에 영향을 줄 수 있습니다. 이를 보완하려면 간단한 음성 녹음을 재생하고 Delta PRE MkII를 Mono에 넣습니다(Menu를 누른 다음 Mono를 누름). Balance 컨트롤 페이지를 열고 리모컨을 사용하여 사운드 이미지가 완벽하게 중앙에 올 때까지 밸런스를 조정합니다. 눈을 감고 이 작업을 몇 번 하면 하나의 숫자(예: Right 1.5dB)가 일관되게 나타날 수 있습니다. 그렇다면 그것이 시스템에 필요한 조정입니다. 설정을 그대로 두고 일반 스테레오 작동으로 돌아간 다음 밸런스 컨트롤에 대한 것은 모두 잊어버리십시오.

참고: Balance 기능은 일시적인 무효화로 간주됩니다. 대기 상태에서 나오면 밸런스는 0으로 리셋됩니다.

## 출력 구성

서브우퍼 유무 또는 크로스오버 설정이 다른 서브우퍼와 같은 선호도를 수용하기 위해 최대 5개의 출력 구성을 생성할 수 있습니다. 이러한 구성은 특정 소스와 연관될 수 있지만 Main Menu 페이지 또는 리모컨에서 호출할 수도 있습니다. 메인 메뉴에서 Output Configurations 버튼을 누르거나 리모컨에서 CONFIG SELECT를 선택하면 Output Configurations 페이지가 열립니다. 사용하려는 출력 구성을 선택하십시오.

구성을 맞춤 설정하려면 System Setup 절의 Output Setup 설명을 참조하십시오.



**Mono** Mono 버튼을 누르면 L 및 R 채널이 결합되어 모든 채널(Auxiliary(보조) 및 서브우퍼 채널 포함)에서 모노 출력이 생성됩니다. Mono에서는 Mono 버튼이 음영 처리됩니다. 다시 누르면 선택을 취소하고 일반 스테레오 작동으로 돌아갑니다. Mono에서 Mono라는 단어가 Home(홈) 페이지에 나타납니다.

참고: 이 Mono 기능은 일시적인 무효화로 간주됩니다. 대기 모드에서 나오면 Mono가 비활성화됩니다.

**Status** Status 화면은 현재 선택된 소스 및 구성에 대한 여러 정보 항목을 제공할 뿐만 아니라 Delta PRE MkII의 내부 설정 및 센서에 사용된 펌웨어에 대한 정보에 대한 액세스를 제공합니다. 이 페이지에서 more 버튼을 누르면 연결된 Classé 컴포넌트에 대한 CAN-Bus 기능에 액세스할 수 있습니다.

**펌웨어 업데이트** 펌웨어 업데이트를 수행하는 가장 간단하고 기본적인 한 가지 방법은 OTA(무선)를 이용하는 것입니다. 새 펌웨어 업데이트가 있는 경우 터치스크린 GUI 또는 HEOS 앱을 통해 알림을 받게 됩니다. 단순히 예를 눌러 펌웨어 업데이트를 진행하고 화면의 지시를 따릅니다.

다른 방법은 펌웨어 업데이트를 로딩하는 데 사용할 수 있는 전면 패널 USB 커넥터를 통하는 것입니다. 펌웨어는 USB 메모리에 로딩됩니다. 후면 패널 전원을 끈 상태에서 USB 메모리를 Delta PRE MkII의 전면 패널에 꽂습니다. 후면 패널에서 전원을 다시 켜면 업데이트가 자동으로 진행됩니다. LED 표시등은 빨간색, 꺼짐, 파란색으로 이어지는 일련의 깜박임으로 시작됩니다. 몇 초 후 업데이트 규모에 따라 최대 몇 분 동안 파란색으로 계속 깜박입니다. 터치스크린도 흰색으로 깜박일 수 있습니다. 업데이트 종료 시점에 화면 보정을 위한 입력을 기다리는 작은 타겟과 함께 터치스크린이 흰색으로 변하는 것을 볼 수 있습니다. 손가락이나 연필 지우개와 같은 작은 것을 사용하여 연속적으로 식별된 각 영역의 화면을 터치하여 보정합니다. 완료되면 USB 메모리의 표시등이 꺼지고 터치스크린에 홈 페이지가 표시됩니다. USB 메모리를 제거하고 계속하여 Delta PRE MkII를 사용하십시오. 이후의 모든 설정 변경 사항은 Delta PRE MkII가 대기 모드로 진입할 때 저장된다는 점을 기억하십시오.

기기의 최신 펌웨어 및 관련 문서와 업데이트 지침을 다운로드하려면 <https://classeaudio.com>을 방문하십시오.

# CAN-Bus

## CAN-Bus

Classé의 Controller Area Network, 또는 CAN-Bus는 유사한 기능을 가진 Classé 컴포넌트 간의 통신 및 컨트롤을 허용합니다. Delta PRE MkII가 다른 CAN-Bus가 장착된 Classé 컴포넌트와 연결되면 시스템의 여러 요소가 지속적으로 통신하여 시스템 전체의 상태 정보와 공유된 작동 기능을 모두 프리앰프/프로세서의 터치 스크린 디스플레이를 통해 전달하는 "글로벌" 네트워크를 생성합니다.

일부 컴포넌트는 CAN-Bus에서 인식되려면 소프트웨어 업데이트가 필요합니다. Classé 웹 사이트를 주기적으로 확인하여 업데이트를 확인하십시오.

기능 CAN-Bus를 사용하면 Classé 터치 스크린이 다음을 수행할 수 있습니다.

- 터치 스크린 디스플레이가 없는 앰프를 포함하여 연결된 모든 장치에 대한 상태 정보를 표시합니다.
- Delta 시리즈 소스 컴포넌트가 재생을 시작할 때 SSP 또는 프리앰프가 자동으로 올바른 입력으로 전환할 수 있는 "PlayLink"를 생성합니다.
- 글로벌 시스템 밝기를 조정합니다.
- 버튼 터치로 전체 시스템을 대기 모드로 들어가고 나오도록 하고, 또한 개별 컴포넌트를 대기 상태로 들어가고 나오도록 구성합니다.
- 연결된 기기를 음소거합니다.

## 하드웨어 셋업

- 1 Classé CAN-Bus 장착 제품  
두 개 이상의 Classé CAN-Bus가 장착된 제품이 필요하며, 그중 적어도 하나에는 터치 스크린 디스플레이가 있어야 합니다.
- 2 카테고리 5 네트워크 케이블  
이것은 광대역 인터넷 연결에 일반적으로 사용되는 일반 네트워크 케이블입니다. "교차" 유형이 아닌 일반적인 "직선" 케이블이어야 하며 필요한 총계는 시스템에 있는 CAN-Bus가 장착된 컴포넌트의 총계보다 하나 적습니다. 이러한 네트워크 케이블을 사용하여 컴포넌트를 하나씩 데이지 체인으로 연결합니다.
- 3 CAN-Bus 터미네이터  
단일 CAN-Bus 터미네이터가 필요합니다. CAN-Bus 데이지 체인에 있는 마지막 컴포넌트의 CAN-Bus OUT 커넥터에 삽입됩니다. 하나는 앰프와 함께 상자에 포함되어 있습니다. 또한 가까운 Classé 고객 지원 센터에서 적은 비용으로 이용할 수 있습니다. <https://classeaudio.com/contact/>

## CAN-Bus 사용

CAN-Bus는 장착된 모든 Classé 컴포넌트의 터치 스크린을 통해 컨트롤됩니다. 마스터 컴포넌트가 없으므로 두 개 이상의 기기에 터치 스크린이 있는 Classé 시리즈 시스템은 모든 터치 스크린을 통해 컨트롤할 수 있습니다. 그러나 하나만 통해 CAN-Bus 사용을 시작하는 것이 가장 쉽습니다.

CAN-Bus는 기기 또는 리모컨의 전면에 있는 menu(메뉴) 버튼을 누른 다음 status(상태) 버튼을 누르고, 화면의 오른쪽 상단에 있는 more(추가) 버튼(오른쪽 화살표)을 눌러 액세스할 수 있습니다. 그러면 터치 스크린에 CAN-Bus 장치 화면이 표시되며 모델 및 일련 번호별로 연결된 컴포넌트가 나열됩니다.



CAN-Bus 장치 화면에서 기기를 선택하면 대상 기기로 식별됩니다.

대상 기기의 전면 패널 LED 또는 미터 라이트가 깜박이기 시작합니다 (CAN-Bus에 액세스하는 데 사용하는 기기를 선택하지 않은 경우).

대상 기기를 선택하면 터치 스크린에 사용할 수 있는 CAN-Bus 기능이 나열됩니다. 일부 CAN-Bus 기능은 모든 모델에서 공유되며 일부는 개별 모델에 따라 다릅니다.

기기를 대기 모드로 전환하기 전에 CAN-Bus 페이지를 종료하십시오. 그렇지 않으면 이전에 선택한 기기가 다음에 전원을 켤 때 전면 패널 LED가 계속 깜박입니다.

### 앰프 기능

다음 CAN-Bus 기능은 Delta MONO / STEREO에서 사용할 수 있습니다.



모델, 이름 및 펌웨어 버전 번호는 대상 기기의 CAN-Bus 페이지에 표시됩니다.

### Operate

Operate 버튼을 사용하면 대상 기기를 대기 상태로 들어가고 나오게 합니다. 이 버튼은 CAN-Bus에 액세스하기 위해 사용하는 터치 스크린의 기기에 대해 비활성화됩니다.

### Mute

Mute를 사용하면 대상 기기의 출력이 음소거됩니다.

### Global Standby

모든 컴포넌트를 Global Standby로 설정하면 기기 또는 리모컨의 대기 버튼을 눌러 전체 시스템을 대기 모드로 들어가고 나오게 합니다. 모든 CAN-Bus 소프트웨어 업데이트는 업데이트된 기기를 Global Standby로 자동 설정합니다. Global Standby 특정 기기를 Global Standby에서 제외하려면 해당 기기에 대해 Global Standby를 선택 취소합니다.

참고: 모든 Classe 제품에서 Wake On Network가 활성화되어 있어야 Global Standby가 제대로 작동합니다.

Global Dim	<p>모든 컴포넌트를 Global Dim(이전 모델에서는 Global Brightness라고 함)으로 설정하여 단일 터치 스크린의 밝기를 변경하여 전체 시스템의 터치 스크린 및 LED 밝기를 조정할 수 있습니다. 모든 CAN-Bus 소프트웨어 업데이트는 업데이트된 기기를 Global Dim으로 자동 설정합니다. 특정 기기를 Global Dim에서 제외하려면 해당 기기에 대해 Global Dim을 선택 취소합니다.</p>
Other Status	<p>Other Status 화면에는 대상 기기의 내부 온도 센서에 대한 정보가 표시됩니다. Heatsink 1 및 2에 대한 판독값은 섭씨로 표시됩니다.</p> <p>참고: 이 기능은 대상 앰프가 작동 모드일 때만 사용할 수 있습니다.</p>
Name	<p>기기 모델 이름 옆에 표시되는 이름을 설정하여 대형 시스템에서 기기를 쉽게 식별할 수 있습니다.</p>
Event Log	<p>앰프용으로 예약된 이 기능은 보호 회로 이벤트를 기록하며 대상 앰프가 대기일 때만 액세스할 수 있습니다.</p> <p>참고: 터치 스크린이 있는 기기를 작동 모드로 유지하면서 앰프를 대기 상태로 두려면 앰프에 대한 Global Standby를 선택 해제(강조 표시되지 않음)해야 앰프를 수동으로 대기 상태로 전환할 수 있습니다.</p>
	<p>보호 회로는 앰프 또는 채널이 과열되거나 출력이 스피커를 손상시킬 수 있는 경우 차단합니다. Event Log는 앰프가 보호되는 주변 상황을 자세히 설명하며 대리점 또는 Classé 고객 지원의 개입이 필요한 상황에서 참조해야 합니다.</p>
	<p>Delta MONO Event Log는 다음과 같이 해석되는 다음 이벤트를 보고할 수 있습니다.</p>
	<ul style="list-style-type: none"> <li>• DC Output — 소스의 DC가 이를 수정하는 앰프의 능력을 초과했습니다. 라우드 스피커를 보호하기 위해 앰프가 종료됩니다.</li> <li>• Over Current — 피크 전류가 안전 작동 한계(예: 단락을) 초과했습니다.</li> <li>• CBE — 통신 보드 오류. 내부 통신 오류가 발생했습니다.</li> <li>• Over Temp — 내부 온도가 안전 작동 한계를 초과했습니다.</li> <li>• Fan Failure — 팬이 분리되었거나 회전할 수 없습니다.</li> </ul>
	<p>보호 이벤트는 드물며 일반적으로 앰프 외부의 문제로 인해 발생합니다. 이것은 긍정적으로 해석되어야 합니다. 앰프는 설계된 대로 작동합니다.</p>

## Network Sources

네트워크 소스는 후면 패널 이더넷 연결을 사용하여 Delta PRE MkII로 오디오를 스트리밍하는 소스입니다. Delta PRE MkII는 일반적으로 WiFi를 통해 사용할 수 있는 것보다 더 안정적이고 빠른 연결을 제공하기 때문에 유선 이더넷 연결을 갖추고 있습니다. 라우터에서 Delta PRE MkII로 직접 이더넷 연결을 실행할 수 없거나 실용적이지 않은 경우 다양한 솔루션을 사용할 수 있습니다. Netgear 및 기타 제품에서 제공하는 것과 같은 전력선 이더넷 어댑터를 사용하거나 Apple의 Airport Express와 같은 무선 브리지가 Delta PRE MkII에 필요한 로컬 이더넷 케이블(LAN 또는 근거리 통신망이라고 함) 연결을 제공하고 WiFi를 경유하여 네트워크 라우터에 연결합니다.

# HEOS 기능

## HEOS 앱 받기

HEOS 앱에서 각종 온라인 음악 스트리밍 서비스를 이용할 수 있습니다. 지리적 위치에 따라 선택할 수 있는 여러 가지 옵션이 있습니다.

App Store, Google Play 스토어, Amazon Appstore에서 “HEOS” 를 검색하여 iOS 또는 Android용 HEOS 앱을 다운로드합니다.



HEOS 앱의 사양은 개선을 목적으로 사전 예고 없이 변경될 수도 있습니다.

## HEOS 내장 장치로 처음으로 HEOS 앱 설정

본 기기를 여러분의 청취 공간에 배치하고 HEOS 앱을 다운로드하면 음악 재생을 위해 본 기기를 구성할 준비가 된 것입니다. 여기에는 본 기기를 여러분의 기존 홈 네트워크에 연결하기 위한 몇 가지 간단한 단계가 포함됩니다.

- 1 모바일 장치가 네트워크(본 장치에 연결하려는 네트워크)에 연결되어 있는지 확인합니다.
- 2 모바일 장치에서 HEOS 앱을 실행합니다.
- 3 화면 상단의 “지금 설정” 버튼을 누릅니다.
- 4 지침에 따라 본 기기를 네트워크에 추가하고 본 기기에서 입력을 선택합니다.

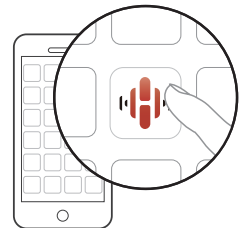





## HEOS 앱에서 HEOS 내장 장치 등록 추가

HEOS 시스템은 여러 대의 HEOS 내장 장치 간에 오디오 재생을 자동으로 동기화하여 서로 다른 방에서 나오는 오디오가 완벽하게 동기화되고 항상 놀라운 사운드를 제공하는 진정한 멀티룸 오디오 시스템입니다! HEOS 시스템에 최대 32대의 HEOS 내장 장치를 쉽게 추가할 수 있습니다.

## 유선 HEOS 내장 장치 추가

이더넷 케이블을 사용하여 HEOS 내장 장치를 홈 네트워크에 연결하기만 하면 HEOS 내장 장치가 Rooms(방) 화면의 새 방으로 HEOS 앱에 나타납니다.

편의에 따라 HEOS 내장 장치에 이름을 지정하여 배치한 방을 나타낼 수 있습니다.

HEOS 계정	HEOS 계정은 HEOS 앱에서 “홈” 탭 - 의 “설정” 아이콘  - “계정” 아이콘  을 눌러 등록할 수 있습니다.
HEOS 계정이란 무엇입니까?	HEOS 계정은 단일 사용자 이름과 비밀번호로 모든 HEOS 음악 서비스를 관리하기 위한 마스터 계정 또는 “키체인”입니다.
HEOS 계정이 필요한 이유는 무엇입니까?	HEOS 계정으로 음악 서비스 로그인 이름과 비밀번호를 한 번만 입력하면 됩니다. 이렇게 하면 다양한 장치에서 여러 가지 컨트롤러 앱을 쉽고 빠르게 이용할 수 있습니다.  모든 장치에서 HEOS 계정에 로그인하기만 하면 HEOS 시스템으로 음악을 듣고 있는 친구 집에 있더라도 관련된 여러분의 모든 음악 서비스, 재생 기록, 커스텀 재생 목록에 액세스할 수 있습니다.
HEOS 계정에 가입	HEOS 앱의 메인 “음악” 메뉴에서 음악 서비스에 처음 액세스하려고 하면 HEOS 계정에 가입하라는 메시지가 표시됩니다. HEOS 앱의 지침에 따라 조작을 완료하십시오.
HEOS 계정 변경	<ol style="list-style-type: none"> <li>1 “홈” 탭을 누릅니다.</li> <li>2 화면 우측 상단의 설정 아이콘  을 선택합니다.</li> <li>3 화면 우측 상단의 계정 아이콘  을 선택합니다.</li> <li>4 위치 또는 비밀번호를 변경하거나 계정을 삭제하거나 계정에서 로그아웃합니다.</li> </ol>
스트리밍 음악 서비스에서 재생	음악 서비스는 무료 또는 유료 구독을 통해 방대한 음악 저장소에 대한 액세스를 제공하는 온라인 음악 회사입니다. 지리적 위치에 따라 선택할 수 있는 여러 가지 옵션이 있습니다.  참고: HEOS 앱 및 브랜드는 모바일 장치 제조업체와 관련이 없습니다. 음악 서비스의 가용성은 지역에 따라 다를 수 있습니다. 구매 시점에서 모든 서비스를 사용할 수 있는 것은 아닙니다. 일부 서비스는 음악 서비스 제공자 등의 결정에 따라 때로는 추가되거나 중단될 수 있습니다.
방/장치 선택	<ol style="list-style-type: none"> <li>1 “공간” 탭을 누릅니다. 여러 대의 HEOS 장치가 있는 경우 “Classé Delta PRE MkII” 를 선택합니다.  “홈” 탭 - “설정” 아이콘  - “내 기기” 를 누릅니다. 표시된 이름을 변경할 수 있습니다.</li> </ol>

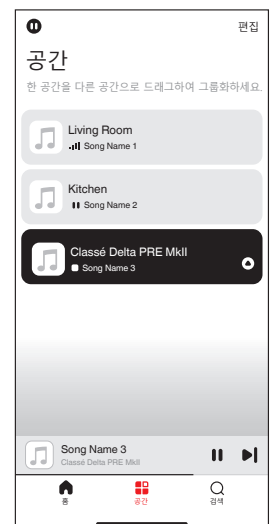

음악 소스에서 음악 트랙 또는 방송국 선택

- 1 “홈” 탭을 누르고 음원을 선택합니다.  
표시된 모든 음악 서비스는 귀하의 지역에서 사용하지 못할 수 있습니다.
- 2 재생할 음악을 찾습니다.  
음악 트랙 또는 라디오 방송국을 선택하면 앱이 자동으로 “지금 재생 중” 화면으로 변경됩니다.

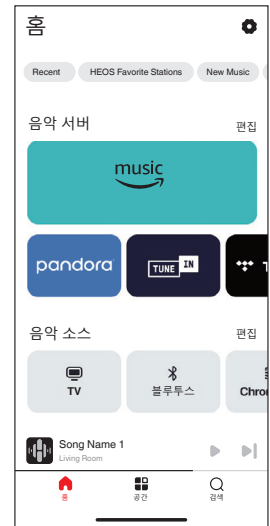

여러 방에서 같은 음악 듣기

HEOS 시스템은 여러 대의 HEOS 장치 간에 오디오 재생을 자동으로 동기화하여 서로 다른 방에서 나오는 오디오가 완벽하게 동기화되고 항상 놀라운 사운드를 제공하는 진정한 멀티룸 오디오 시스템입니다! HEOS 시스템에 최대 32대의 HEOS 장치를 쉽게 추가할 수 있습니다. 최대 16대의 개별 HEOS 장치를 단일 HEOS 장치인 것처럼 기능하는 HEOS 장치 그룹으로 연결하거나 그룹화할 수 있습니다.

방 그룹화

- 1 음악을 재생하고 있지 않은 방을 손가락으로 길게 누릅니다.
- 2 이를 음악을 재생 중인 방으로 드래그하고 손가락을 땁니다.
- 3 두 방이 단일 장치 그룹으로 함께 그룹화되고 두 방이 완벽하게 동기화된 동일한 음악을 재생합니다.

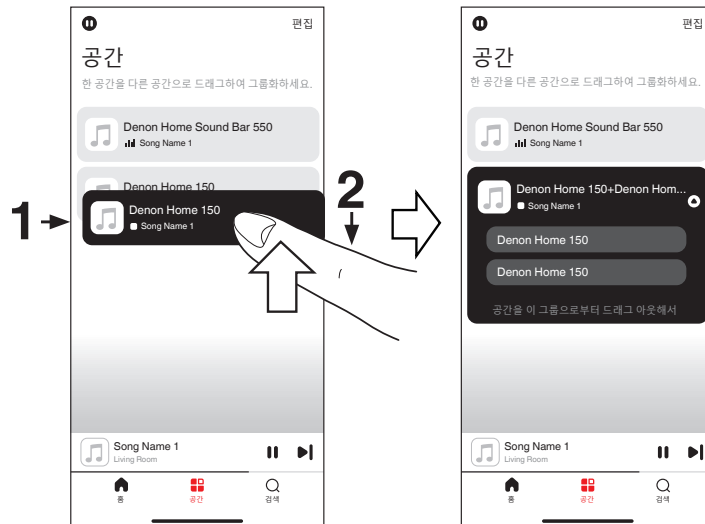



## 방 그룹화 해제

- 1 그룹에서 삭제하고 싶은 방을 손가락으로 길게 누릅니다.
- 2 이를 그룹 밖으로 드래그하고 손가락을 땁니다.

그룹화하기 전에 음악 재생을 시작한 첫 번째 방은 제거할 수 없습니다.

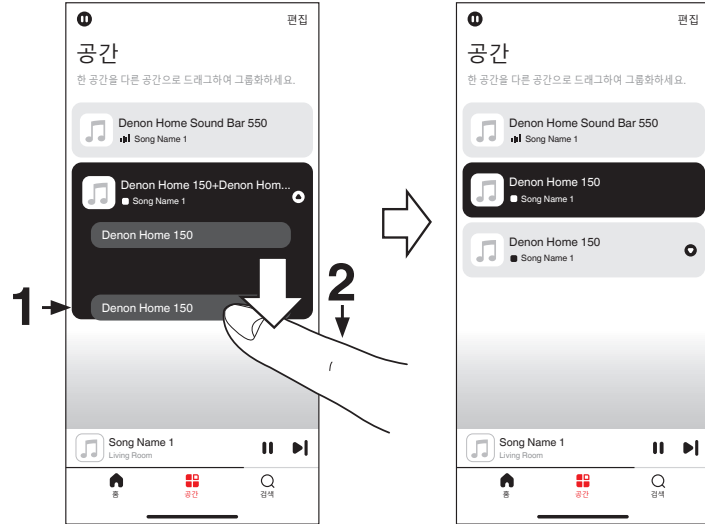

## 모든 방 그룹화 (파티 모드)

“손가락 모으기” 동작으로 16개의 방을 파티 모드로 쉽게 그룹화할 수 있습니다.

- 1 방 목록 위의 화면에 두 손가락을 놓습니다.
- 2 두 손가락을 함께 빠르게 모았다가 놓습니다.
- 3 모든 방이 연결되어 동일한 음악을 완벽하게 동기화하여 재생하기 시작합니다.

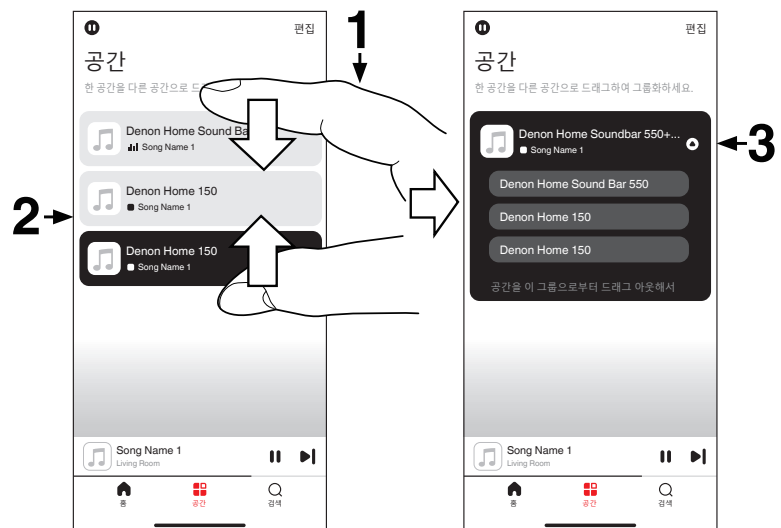

## 모든 방 그룹화 해제

“손가락 벌리기” 동작으로 쉽게 모든 방의 그룹화를 해제하고 파티 모드를 종료할 수 있습니다.

- 1 방 목록 위의 화면에 두 손가락을 가까이 놓습니다.
- 2 두 손가락을 함께 빠르게 벌렸다가 놓습니다.
- 3 모든 방의 그룹화가 해제됩니다.

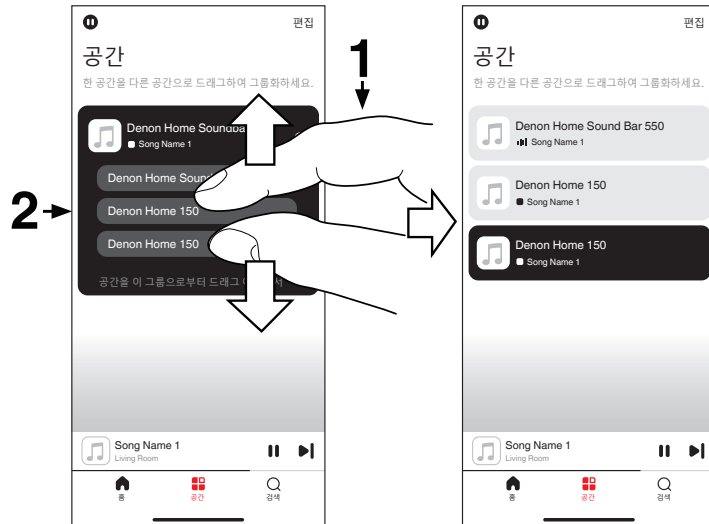

# 재생

## 인터넷 라디오 듣기

HEOS 앱에서 이 조작을 수행합니다. iOS 또는 Android 장치에 미리 HEOS 앱을 다운로드하십시오.

HEOS 시스템은 TuneIn 라디오 서비스를 통해 세계 곳곳에 있는 100,000개 이상의 무료 인터넷 라디오 스트림에 대한 액세스를 포함합니다. 메인 “음악” 메뉴에서 TuneIn 로고를 선택하고 인기 카테고리나 깔끔하게 정리된 100,000개의 방송국 중에서 기분에 맞는 방송국을 선택하기만 하면 됩니다.

TuneIn 계정이 있는 경우 “설정” - “음원” - “TuneIn” 에서 TuneIn 서비스에 로그인하고 모든 “내 즐겨찾기” TuneIn 방송국에 액세스할 수 있습니다.

참고: 라디오 방송국 데이터베이스 서비스는 예고 없이 일시 중지되거나 사용하지 못할 수 있습니다.

## 재생 가능한 방송국 사양

	샘플링 주파수	비트 전송률	확장자
WMA	32/44.1/48kHz	48 - 192kbps	.wma
MP3	32/44.1/48kHz	32 - 320kbps	.mp3
MPEG-4 AAC	32/44.1/48kHz	48 - 320kbps	.aac/.m4a

## 모바일에 저장된 음악 재생

HEOS 앱에서 이 조작을 수행합니다. iOS 또는 Android 장치에 미리 HEOS 앱을 다운로드하십시오.

- 1 “홈” 탭을 누릅니다.
- 2 “이 iPhone/iPod/iPad/Phone” 를 선택합니다.
- 3 휴대폰에서 로컬 음악을 검색하고 재생할 음악을 선택합니다.

PC 또는 NAS에 저장된  
파일 재생

HEOS 앱에서 이 조작을 수행합니다. iOS 또는 Android 장치에 미리 HEOS 앱을 다운로드하십시오.

- 1 “홈” 탭에서 “음악 서버” 를 선택합니다.
- 2 네트워크로 연결된 PC 또는 NAS(네트워크 결합 스토리지) 서버의 이름을 선택합니다.
- 3 PC/NAS에서 음악을 검색하고 재생할 음악을 선택합니다.

지원되는 파일 사양

	샘플링 주파수	비트 전송률	확장자
WMA*1	32/44.1/48kHz	48 - 192kbps	.wma
MP3	32/44.1/48kHz	32 - 320kbps	.mp3
WAV	32/44.1/48/88.2/96/ 176.4/192 kHz	-	.wav
MPEG-4 AAC*1	32/44.1/48kHz	48 - 320kbps	.aac/.m4a
FLAC	44.1/48/88.2/ 96/176.4/192 kHz	-	.flac
ALAC*2	44.1/48/88.2/ 96/176.4/192 kHz	-	.m4a
DSD	2.8/5.6MHz	-	.dsf/.dff

\*1 저작권으로 보호되지 않는 파일만 본 기기에서 재생할 수 있습니다.  
인터넷의 유료 사이트에서 다운로드한 콘텐츠는 저작권의 보호를 받습니다. 또한 컴퓨터에서 CD 등에서 추출한 WMA 형식으로 인코딩된 파일은 컴퓨터 설정에 따라 저작권의 보호를 받을 수 있습니다.

\*2 ALAC(Apple 무손실 음원 코덱) 디코더는 Apache 라이선스 버전 2.0(<http://www.apache.org/licenses/LICENSE-2.0>)에 따라 배포됩니다.

USB 플래시  
드라이브에서 음악 재생

HEOS 앱에서 이 조작을 수행합니다. iOS 또는 Android 장치에 미리 HEOS 앱을 다운로드하십시오.

- 1 FAT32 형식의 USB 플래시 드라이브를 본 기기의 전면 패널에 있는 전면 USB에 삽입합니다.
- 2 “홈” 탭에서 “USB 음악” 을 선택합니다.
- 3 본 기기의 이름을 선택합니다.
- 4 USB 플래시 드라이브에서 음악을 검색하고 재생할 음악을 선택합니다.

USB 플래시 드라이브에 파일이 많이 있는 경우 “USB 음악” 목록에 본 기기의 이름이 표시되는 데 몇 분 정도 걸릴 수 있습니다.

USB 케이블을 사용하여 본 기기의 전면 USB 포트를 통해 컴퓨터를 연결하여 사용할 수 없습니다. 후면 패널의 USB-DAC(USB-B) 입력을 사용하면 가능합니다. 후면 패널 USB 포트는 독립형이며 HEOS와 관련이 없습니다.

Classé는 본 기기를 USB 메모리 장치와 함께 사용할 때 USB 메모리 장치의 데이터로 인해 발생하는 문제에 대해 어떠한 책임도 지지 않습니다.

참고: USB 플래시 드라이브가 본 기기에 연결되면 기기는 USB 플래시 드라이브의 모든 파일을 로딩합니다. USB 플래시 드라이브에 폴더 또는 파일이 많이 있는 경우 로딩하는 데 시간이 걸릴 수 있습니다.

참고: Classe는 모든 USB 플래시 드라이브의 작동 또는 전원 수신을 보장하지는 않습니다.

참고: AC 어댑터와 함께 제공되는 휴대용 USB 하드 디스크 드라이브(HDD)를 사용할 경우 해당 장치와 함께 제공되는 AC 어댑터를 사용하십시오.

참고: USB 플래시 드라이브는 USB 허브를 통한 경우 작동하지 않습니다.

참고: USB 플래시 드라이브를 연결할 때는 연장 케이블을 사용하지 마십시오. 이로 인해 다른 장치와 무선 간섭이 발생할 수 있습니다.

# AirPlay 기능

iPhone, iPod touch, iPad, Mac, Windows PC에 저장된 음악 파일을 네트워크를 통해 본 기기에서 재생할 수 있습니다.

AirPlay 재생이 시작되면 입력 소스가 “HEOS” 로 전환됩니다.

다른 입력 소스를 선택하면 AirPlay 재생을 중지할 수 있습니다.

OS 및 소프트웨어 버전에 따라 화면이 다를 수 있습니다.

본 기기는 AirPlay 2를 지원합니다.

동시 재생을 위해 여러 대의 AirPlay 2 호환 장치/스피커를 동기화합니다.

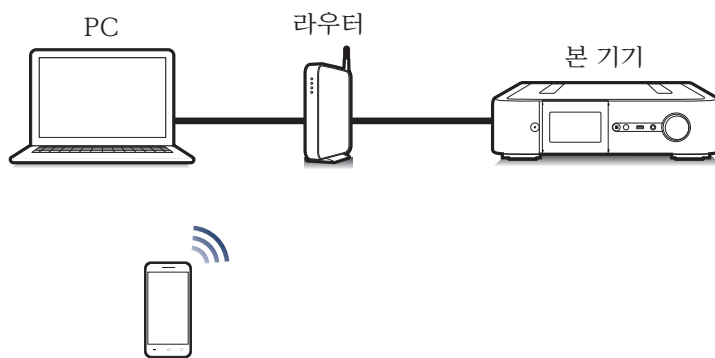

iPhone, iPod touch,  
iPad, Mac에서 노래  
재생

“iPhone/iPod touch/iPad/Mac” 에 저장된 음악을 본 기기로 직접 스트리밍할 수 있습니다.

- 1 iPhone, iPod touch, iPad, Mac Wi-Fi를 본 기기와 동일한 네트워크에 연결합니다.
  - 자세한 내용은 장치 설명서를 참조하십시오.
- 2 iPhone, iPod touch, iPad, Mac에서 노래를 재생합니다.
- 3 AirPlay 아이콘을 누르거나 클릭하고 본 기기를 선택합니다.

[예] iOS 15 또는 macOS 13

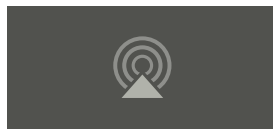

[예] iOS 10



또한 AirPlay를 사용하여 다른 애플리케이션에서 음악을 스트리밍할 수도 있습니다. 컨트롤 센터를 열고 AirPlay 아이콘을 탭하거나 클릭한 후 본 기기를 선택합니다.

AirPlay를 사용하려면 iOS 기기가 iOS 10.0.2 이상 또는 OS X Mountain Lion 10.8 이상을 지원해야 합니다.

## Windows PC에서 노래 재생

- 1 본 기기와 동일한 네트워크에 연결된 Windows PC에 iTunes 10 이상을 설치합니다.
- 2 iTunes를 시작하고 AirPlay 아이콘을 클릭하여 본 기기를 선택합니다.

[예] iOS 15 또는 macOS 13



[예] iOS 10



- 3 노래를 선택하고 iTunes에서 재생을 클릭합니다. 음악이 본 기기로 스트리밍됩니다.

“Network Control(네트워크 컨트롤)” 이 “On(켜짐)” 으로 설정된 경우 iTunes를 조작하여 본 기기를 켤 수 있습니다.

iTunes 사용 방법에 대한 정보는 iTunes 도움말도 참조하십시오.

## 동기화된 여러 대의 장치(AirPlay 2)에서 iPhone, iPod touch, iPad의 노래 재생

iOS 11.4 이상에서 작동하는 iPhone, iPod touch, iPad의 노래는 동시 재생을 위해 여러 대의 AirPlay 2 지원 장치와 동기화할 수 있습니다.

- 1 iPhone, iPod touch, iPad에서 노래를 재생합니다. iPhone, iPod touch, iPad 화면에 AirPlay 아이콘이 표시됩니다.

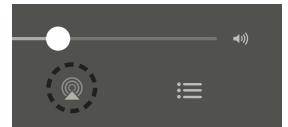

- 2 AirPlay 아이콘을 누릅니다. 동일한 네트워크에서 재생할 수 있는 장치/스피커 목록을 표시합니다.

- AirPlay 2 호환 장치 오른쪽에 원이 표시됩니다.

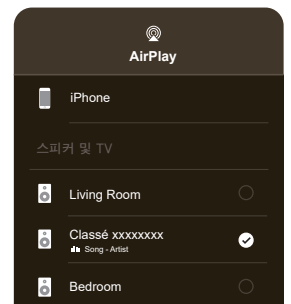

- 3 사용하고 싶은 장치/스피커를 누릅니다.
  - 여러 대의 AirPlay 2 호환 장치를 선택할 수 있습니다.
  - 각 장치에 대해 개별적으로 또는 모든 동기화된 장치에 대해 동시에 볼륨을 조정할 수 있습니다.

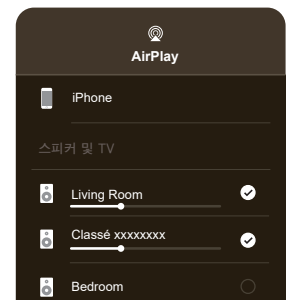

# Spotify 연결 기능

Spotify에는 여러분이 필요한 모든 음악이 있습니다. 수백만 곡을 바로 이용할 수 있습니다. 좋아하는 음악을 검색하거나 Spotify에서 멋진 음악을 들어보십시오. Spotify는 휴대폰, 태블릿, 컴퓨터, 가정용 스피커에서 작동합니다. 따라서 여러분이 무엇을 하든 항상 완벽한 사운드 트랙을 즐길 수 있습니다. 이제 무료 계정과 프리미엄 계정으로 Spotify를 즐길 수 있습니다.

스마트폰, 태블릿, 컴퓨터를 Spotify용 리모컨으로 사용하십시오.

[www.spotify.com/connect](http://www.spotify.com/connect)로 이동하여 방법을 알아보십시오  
Spotify 소프트웨어는 여기에 있는 제3자 라이선스의 적용을 받습니다:

[www.spotify.com/connect/third-party-licenses](http://www.spotify.com/connect/third-party-licenses)

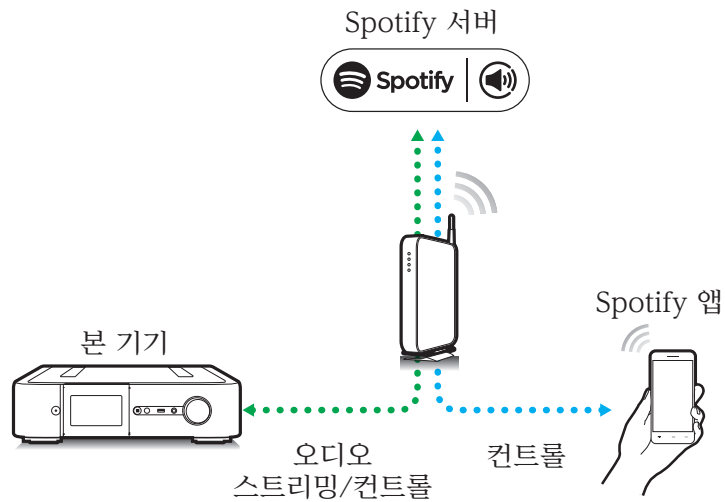

본 기기로 Spotify 음악 재생

iOS 또는 Android 장치에 미리 “Spotify 앱” 을 다운로드하십시오.

- 1 본 기기와 동일한 네트워크에 있는 iOS 또는 Android 장치의 Wi-Fi 설정을 연결합니다.
- 2 Spotify 앱을 실행합니다.
- 3 Spotify 트랙을 재생합니다.
- 4 Spotify 아이콘  을 눌러 기기를 선택합니다. 음악이 본 기기로 스트리밍됩니다.



# 문제 해결

수리 문제는 항상 Classé 대리점에 문의하십시오. 그러나 문제가 발생하면 오류가 제품의 오작동이 아니라 단순히 컴포넌트의 적절한 셋업 또는 사용에 대한 실수이므로 이 절을 먼저 참조하는 것이 좋습니다. 이 절에서는 잠재적인 문제에 대한 솔루션을 제안해 드립니다.

이러한 솔루션으로 해결되지 않으면 Classé 대리점에 도움을 요청하십시오. Delta PRE MkII 내부에는 사용자가 수리할 수 있는 부품이 없습니다.



중요!

---

케이블 연결을 확인하고 기기의 전원을 껐다 켜기 전에 Delta PRE MkII에 연결된 파워 앰프의 전원이 꺼져 있는지 확인하십시오.

---

- 1 전원이 켜져 있는 것처럼 보이지만 소리가 나지 않습니다.
  - ✓ 볼륨 컨트롤을 중간 레벨(들리지만 과도하지 않음)로 조정합니다(예: -35.00dB).
  - ✓ 선택한 소스 컴포넌트의 전원이 켜져 있고 대기 모드가 아닌지 확인하고 일시 정지 모드가 아닌 오디오 트랙을 재생하고 있는지 확인합니다.
  - ✓ 현재 소스에 대해 적절한 커넥터가 선택되었는지 확인합니다.
  - ✓ 아날로그 및 디지털 소스를 모두 사용해 봅니다. 디지털 소스의 경우 파일 형식과 샘플링 주파수가 Home(홈) 페이지 하단에 나타납니다. Idle이라는 단어는 디지털 소스가 신호를 제공하지 않을 때 나타납니다.
  - ✓ Mute 컨트롤이 활성화되어 있지 않은지 확인합니다. 이것은 USB 연결 장치와 같은 소스에도 적용됩니다. 예를 들어 iTunes를 음소거하면 Delta PRE MkII가 셋업되어 제대로 작동하더라도 출력되지 않습니다.
  - ✓ 앰프의 전원이 켜져 있고 대기 모드가 아닌지 확인하십시오.
  - ✓ 모든 케이블이 꼬임이나 압박을 받는 곳 없이 적절한 입력 및 출력에 단단히 연결되어 있는지 확인합니다.
- 2 소리가 나지 않고 대기 LED/상태 표시등이나 터치 스크린도 켜지지 않습니다.
  - ✓ Delta PRE MkII가 전기 콘센트에 올바르게 연결되어 있는지 확인하십시오. AC 코드는 후면 패널의 AC 주전원 소켓에 잘 연결되어 있고 전원 스위치는 ON 위치에 있어야 합니다.
  - ✓ Delta PRE MkII가 올바르게 꽂혀 있고 전기 콘센트의 전원이 적절한 수준이라면 다음을 시도하십시오. 후면 패널의 주전원 스위치를 끄고 최소 30초 동안 기기의 플러그를 뽑으십시오. 그런 다음 코드를 다시 연결하고 전원을 다시 켜십시오. 가끔 브라운 아웃(단기 전력 손실/강하) 으로 인해 보호 모드가 활성화되어 있을 수 있으며, 이로 인해 Delta PRE MkII를 정상 작동 모드로 리셋하기 위해 전원을 다시 켜야 합니다.
  - ✓ 기기에서 AC 코드를 제거하고 AC 코드 인입구에 인접한 퓨즈 홀더를 엽니다. 퓨즈가 끊어진 경우(움미터를 사용하여 확인된 경우) 공식 Classé 대리점에 문의하여 아래 기기 구성에 따라 퓨즈를 교체하십시오.

전원 전압: 100-120VAC  
 퓨즈 유형: IEC 시간 지연, 낮은 차단  
 용량 정격: 2AL 250V

전원 전압: 220-240VAC  
 퓨즈 유형: IEC 시간 지연, 높은 차단  
 용량 정격: 1.25AH 250V

스위치/퓨즈 홀더 결합 유닛 분리

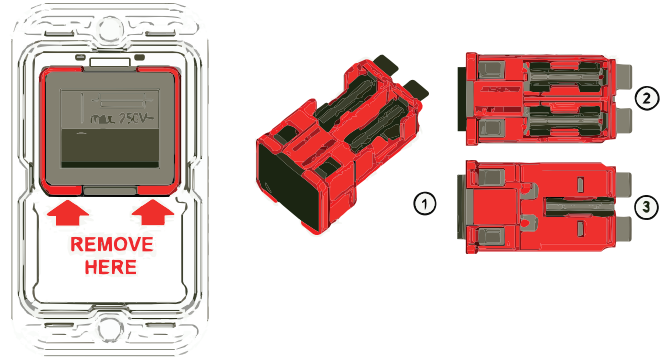

스위치의 추가 퓨즈 표시는 스위치 뒤에 있는 퓨즈 홀더를 나타냅니다. 프레임은 분리 가능한 유닛의 윤곽을 나타냅니다.

스위스 균용 칼이나 1번 나사 드라이버 또는 더 작은 간단한 도구를 사용하여 유닛 (1)을 필터에서 분리할 수 있습니다. 스위치 뒤의 상단 (2)에는 실제 전원과의 연결을 위한 두 개의 퓨즈 홀더가 있습니다. 하단 (3)에는 추가 예비 퓨즈를 보관하는 클립이 있습니다.

- 3 하나의 스피커 또는 서브우퍼가 재생되지 않는 것 같습니다.
  - ✓ 모든 입력에서 문제가 발생하면 프리앰프와 파워 앰프 사이의 상호 연결 케이블을 확인합니다. 또한 스피커 와이어가 확실히 연결되어 있는지 확인합니다.
  - ✓ 전면 패널의 MENU를 눌러 밸런스 컨트롤 설정을 확인한 다음 밸런스 컨트롤 설정이 한 채널을 끄거나 출력을 감소시키지 않는지 확인합니다.
  - ✓ 서브우퍼에서만 문제가 발생하는 경우 이 소스 버튼에 할당된 구성 또는 독립적으로 선택된 구성에서 활성화되어 있는지 확인합니다.
  - ✓ 소스 컴포넌트와 Delta PRE MkII 간의 상호 연결 케이블을 확인합니다.
  
- 4 IR 리모컨이 작동하지 않는 것 같습니다.
  - ✓ IR 리모컨과 IR 센서 사이에 장애물이 없는지 확인합니다.
  - ✓ 방향을 확인하고 필요시 리모컨의 배터리를 교체합니다.
  - ✓ IR 센서가 직사광선을 받지 않아야 합니다.

네트워크/스트리밍  
문제 해결

- 5 스피커에서 웅웅거리는 소리가 납니다.
  - ✓단일 종단 상호 연결을 사용하는 경우 AC 전원 코드와 나란히 있지 않도록 합니다. 또한 너무 길지 않은지 확인합니다. 긴 단일 종단 상호 연결 케이블은 차폐된 경우에도 보통 노이즈를 흡수하는 경향이 있습니다.
  - ✓소스 컴포넌트가 케이블 TV에 연결되어 있는 경우 소스 컴포넌트에서 케이블 TV 라인을 분리해 보십시오. 웅웅거리는 소리가 사라지면 케이블 TV 컨버터와 소스 컴포넌트 사이에 절연 장치가 필요합니다. Classé 대리점은 이를 위해 저렴한 장치를 구할 수 있도록 도와드릴 수 있습니다.
  
- 1 네트워크 상태 페이지에 연결되지 않음이 표시됩니다.
  - ✓이더넷 케이블이 활성 네트워크에 연결되어 있는지 확인합니다.
  - ✓이더넷 케이블을 교체하여 케이블 자체가 작동하는지 확인합니다.
  - ✓무선 브리지를 사용하는 경우 무선 브리지가 무선 네트워크에 연결되어 있고 올바른 커넥터(Airport Express 에서 <...>로 표시됨)를 사용하고 있는지 확인합니다.
  
- 2 네트워크 상태는 Connected(연결됨)으로 표시되지만 Delta PRE MkII는 AirPlay 또는 DLNA Media Player의 장치 목록에 나타나지 않습니다.
  - ✓문제가 해결될 때까지 연관된 모든 컴포넌트를 한 번에 하나씩 다시 시작합니다. 먼저 미디어 플레이어, 다음으로 Delta PRE MkII(전원을 껐다가 다시 켭니다), 라우터. 문제가 지속되면 유효한 IP 주소인지 확인합니다. 주소가 "Limited Auto IP(제한된 자동 IP)" 인 경우 Delta PRE MkII는 주소를 자동으로 할당했으며 이는 DHCP IP 주소 서버가 작동하지 않음을 나타냅니다.
  
- 3 스트리밍 오디오가 자주 끊깁니다.
  - ✓일반적으로 무선 네트워크와 관련된 문제입니다. 무선 브리지를 사용하는 경우 무선 라우터의 신호 강도가 좋은지(더 가깝게 배치해야 할 수 있음), 전자레인지와 같은 간섭을 유발하는 장치가 사용 중이 아닌지 확인합니다.
  - ✓라우터에 오디오 스트림의 데이터 속도를 일관되게 처리하기에 충분한 대역폭이 없을 수 있습니다. 고성능 라우터가 필요할 수 있습니다.
  
- 4 Delta PRE MkII는 때때로 예기치 않게 저절로 켜집니다.
  - ✓이것은 네트워크 연결에 대한 자동 선택 기능을 활성화하는 컴퓨터에 의해 생성된 "소리"(예: 마우스 클릭, 새 메일 알림 등)로 인해 발생할 수 있습니다. 원하지 않는 동작을 제거하려면 사운드를 비활성화합니다.
  
- 5 Delta PRE MkII는 가끔 예기치 않게 저절로 꺼집니다.
  - ✓이것은 Auto Standby가 활성화되어 작동되고 있기 때문일 수 있습니다. System Setup의 Advanced Settings에서 Auto Standby에 대한 설명을 참조하십시오.

USB 플래시 드라이브를  
재생할 수 없음

- 6 AirPlay 또는 HEOS 앱을 사용할 때 Delta PRE MkII가 대기 모드에서 자동으로 켜지지 않습니다.
  - ✓ *Wake on Network* 기능이 비활성화되었기 때문일 수 있습니다. 이 기능을 허용하려면 고급 설정에서 *Wake on Network* 기능을 활성화하십시오.
- 1 USB 플래시 드라이브가 인식되지 않습니다.
  - ✓ USB 플래시 드라이브를 분리한 후 다시 연결하십시오.
  - ✓ 대용량 저장 클래스 호환 USB 플래시 드라이브가 지원됩니다.
  - ✓ 본 기기는 USB 허브를 통한 연결을 지원하지 않습니다. USB 플래시 드라이브를 USB 포트에 직접 연결하십시오.
  - ✓ USB 플래시 드라이브는 FAT32로 포맷되어야 합니다.
  - ✓ 모든 USB 플래시 드라이브가 작동이 보장되는 것은 아닙니다. 일부 USB 플래시 드라이브는 인식되지 않습니다. AC 어댑터의 전원이 필요한 USB 연결과 호환되는 휴대용 하드 디스크 드라이브 타입을 사용하는 경우 드라이브와 함께 제공된 AC 어댑터를 사용하십시오.
  - ✓ “HEOS” 또는 “전면 USB” 입력이 선택되었는지 확인합니다.
- 2 USB 플래시 드라이브의 파일이 표시되지 않습니다.
  - ✓ 본 기기가 지원하지 않는 타입의 파일은 표시되지 않습니다.
  - ✓ 본 기기는 최대 8개의 폴더 레이어에 있는 파일을 표시할 수 있습니다. 또한 각 레이어에 최대 5000개의 파일(폴더)을 표시할 수 있습니다. USB 플래시 드라이브의 폴더 구조를 수정하십시오.
  - ✓ USB 플래시 드라이브에 여러 개의 파티션이 존재하는 경우 첫 번째 파티션의 파일만 표시됩니다.
- 3 Android 장치가 인식되지 않습니다.
  - ✓ 본 기기의 USB 포트는 Android 장치로부터의 재생을 지원하지 않습니다.
- 4 USB 플래시 드라이브의 파일을 재생할 수 없습니다.
  - ✓ 본 기기가 지원하지 않는 형식으로 파일이 생성되었습니다. 본 기기가 지원하는 형식을 확인하십시오.
  - ✓ 저작권이 보호된 파일을 재생하려고 시도하고 있습니다. 저작권으로 보호되는 파일은 본 기기에서 재생할 수 없습니다.
  - ✓ 앨범 아트 파일 크기가 2MB를 초과하면 재생을 못 할 수 있습니다.

인터넷 라디오를 재생할  
수 없음

- 1 HEOS 앱에 라디오 방송국 목록이 표시되지 않습니다.
  - ✓ LAN 케이블이 제대로 연결되지 않았거나 네트워크 연결이 끊어졌습니다. 연결 상태를 확인하십시오.
- 2 인터넷 라디오를 재생할 수 없습니다.
  - ✓ 선택한 라디오 방송국이 본 기기가 지원하지 않는 형식으로 방송되고 있습니다. 본 기기에서 재생할 수 있는 형식은 WMA, MP3, MPEG-4 AAC입니다.
  - ✓ 라우터에서 방화벽 기능이 활성화되었습니다. 방화벽 설정을 확인하십시오.
  - ✓ 라우터의 전원이 켜져 있는지 확인하십시오.

PC 또는 NAS의 음악 파일을 재생할 수 없음 (음악 서버)

- ✓ 일부 라디오 방송국은 일정 시간 동안 무음이 방송됩니다. 이 경우 오디오가 출력되지 않습니다. 잠시 기다렸다가 같은 라디오 방송국을 선택하거나 다른 라디오 방송국을 선택하십시오.
- ✓ 선택한 라디오 방송국이 서비스 중이 아닙니다. 서비스 중인 라디오 방송국을 선택하십시오.

- 3 HEOS 앱으로 즐겨찾기에 등록된 라디오 방송국에 연결할 수 없습니다.
- ✓ 라디오 방송국이 현재 서비스 중이 아닙니다. 서비스 중인 라디오 방송국을 등록하십시오.

- 1 컴퓨터에 저장된 파일을 재생할 수 없습니다.
- ✓ 파일이 호환되지 않는 형식으로 저장되었습니다. 호환되는 형식으로 기록하십시오.
  - ✓ 저작권으로 보호되는 파일은 본 기기에서 재생할 수 없습니다.
  - ✓ PC가 본 기기의 USB 포트에 연결되어 있어도 PC의 음악 파일을 재생할 수 없습니다. 네트워크를 통해 PC를 본 기기에 연결하십시오.
  - ✓ 서버 또는 NAS의 미디어 공유 설정이 본 기기를 허용하지 않습니다. 본 기기를 허용하도록 설정을 변경하십시오. 자세한 내용은 서버 또는 NAS의 사용 설명서를 참조하십시오.

- 2 서버를 찾을 수 없거나 서버에 연결할 수 없습니다.
- ✓ 컴퓨터 또는 라우터의 방화벽이 활성화되었습니다. 컴퓨터 또는 라우터의 방화벽 설정을 확인하십시오.
  - ✓ 컴퓨터의 전원이 켜지지 않았습니다. 전원을 켜십시오.
  - ✓ 서버가 작동 중이 아닙니다. 서버를 실행하십시오.

- 3 HEOS 앱이 컴퓨터나 NAS의 파일을 표시하지 않습니다.
- ✓ 본 기기가 지원하지 않는 타입의 파일은 표시되지 않습니다.

- 4 NAS에 저장된 음악을 재생할 수 없습니다.
- ✓ DLNA 표준에 따라 NAS를 사용하는 경우 NAS 설정에서 DLNA 서버 기능을 활성화하십시오.
  - ✓ DLNA 표준을 따르지 않는 NAS를 사용하는 경우 PC를 통해 음악을 재생하십시오. Windows Media Player의 미디어 공유 기능을 설정하고 NAS를 선택한 재생 폴더에 추가하십시오.
  - ✓ 연결이 제한된 경우 오디오 장비를 연결 대상으로 설정하십시오.

각종 온라인 서비스를 재생할 수 없음

- 1 각종 온라인 서비스를 재생할 수 없습니다.
- ✓ 온라인 서비스가 중단되었을 수 있습니다.

## 주의 및 유지 관리

Delta PRE MkII의 캐비닛에서 먼지를 제거하려면 깃털 먼지떨이 또는 보풀이 없는 부드러운 천을 사용합니다. 먼지와 지문을 제거하려면 극세사 천에 렌즈 또는 디스플레이 클리너와 같은 정전기 방지 스프레이를 묻혀서 사용하는 것이 좋습니다(Delta PRE MkII에 직접 뿌리지 말 것).

먼저 세정액에 천을 적신 다음 천으로 Delta PRE MkII의 표면을 가볍게 청소합니다. 천에서 Delta PRE MkII에 떨어질 수 있는 과도한 양의 클리너를 사용하지 마십시오.



주의!

---

유지 관리를 수행하기 전에 전원을 끄고 Delta PRE MkII에서 AC 전원 코드를 분리하십시오.  
액체를 직접 바르면 기기 내부의 전자 부품이 손상될 수 있으므로 액체 클리너를 기기에 직접 바르면 안 됩니다.

---

# 사양

모든 사양은 인쇄 시점을 기준으로 정확합니다. Classé는 예고 없이 개선할 권리가 있습니다.

일반	■ 게인 범위	-93dB ~ +14dB
	■ 입력 임피던스(1kHz, 단일 종단/밸런스드)	50kΩ
	■ 출력 임피던스(단일 종단)	50Ω
	■ 출력 임피던스(밸런스드)	200Ω
	■ 최대 출력 레벨(단일 종단)	9Vrms
	■ 최대 출력 레벨(밸런스드)	18Vrms

DAC 모드	(기본 모드, 모든 DSP 기능 비활성화, 모든 입력)	
	■ 주파수 응답 (-3dB, 스위프 Fs=192kHz)	5Hz - 90kHz
	■ 고조파 왜곡 (측정 대역폭: 90kHz)	<0.0015% (20Hz - 20kHz)
	■ 동적 범위 (-60dBFS, Fs=44.1kHz, A-wtd)	124dB
	■ 신호 대 잡음비 (A-wtd, 22kHz BW, ref 4Vrms)	125dB
	■ 지터 (동축 입력, Fs=44.1kHz)	<40ps

DSP 모드	(DSP 기능이 활성화되고 플랫으로 설정된 경우)	
	■ 주파수 응답 (50Ω 소스 임피던스)	10Hz - 84.5kHz
	■ 고조파 왜곡 (측정 대역폭: 90kHz)	<0.002% (20Hz - 20kHz)
	■ 상호 변조 왜곡 (측정 대역폭: 90kHz)	<0.002%
	■ 최대 입력 레벨 - 단일 종단 (0dB 게인 시)	2.7Vrms (+10.8dBu)
	■ 최대 입력 레벨 - 밸런스드 (0dB 게인 시)	5.4Vrms (+16.9dBu)
	■ 신호 대 잡음비 (22kHz BW, 기준 4Vrms, A-wtd)	105dB(108dBA)
	■ 크로스토크 (1채널 비구동 - BAL/SE)	100Hz에서 -105dB 1kHz에서 -120dB 10kHz에서 -120dB
	■ 채널 매칭(왼쪽에서 오른쪽으로)	+/-0.06dB
	■ 톤(0.5dB 간격)	+/-6dB
	■ EQ(독립 L/R, 0.5dB 간격)	5대역, +3dB/-20dB

# 계속

바이패스 모드	<p>(XLR/RCA 입력에 대해 'Bypass'를 선택한 경우)</p> <ul style="list-style-type: none"> <li>■ 주파수 응답 (-3dB, 50Ω 소스 임피던스) 1Hz - 2MHz</li> <li>■ 고조파 왜곡 (측정 대역폭: 90kHz) &lt;1kHz에서 0.0004% &lt;10kHz에서 0.0005% &lt;20kHz에서 0.0006%</li> <li>■ 혼변조 왜곡 (측정 대역폭: 90kHz) &lt;0.0001%</li> <li>■ 최대 입력 레벨 - 단일 종단 4.5Vrms (0dB 개인 시) (+15.3dBu)</li> <li>■ 최대 입력 레벨 - 밸런스드 9Vrms (0dB 개인 시) (+21.3dBu)</li> <li>■ 신호 대 잡음비 130dB(133dBA) (22kHz BW, 기준 9Vrms, A-wtd)</li> <li>■ 크로스토크 100Hz에서 -143dB (1채널 비구동 - BAL/SE) 1kHz에서 -140dB 10kHz에서 -124dB</li> <li>■ 채널 매칭(왼쪽에서 오른쪽으로) +/-0.03dB</li> </ul>
포노	<p>(측정된 0dB 개인, Bypass Mode, XLR Phono)</p> <ul style="list-style-type: none"> <li>■ RIAA 편차(20Hz - 20kHz) &lt; 0.2dB</li> <li>■ MM 유형용 부하 옵션(47k II) 50pF, 100pF, 150pF, 200pF, 250pF, 300pF, 350pF, 400pF, 450pF</li> <li>■ MC용 부하 옵션 - 저출력 7.5Ω, 10Ω, 33Ω, 50Ω, 82Ω, 100Ω, 330Ω, 1kΩ</li> <li>■ MC용 부하 옵션 - 고출력 47kΩ</li> <li>■ MM, MC - 고출력 개인(1kHz, 20Ω 소스 임피던스) 41.5dB SNR(22kHz BW, 기준 5mVrms) 86dB(93dB A-wtd) 최대 입력 레벨(과부하 기준 5mVrms) 11dB(20Hz) 23dB(1kHz) 34dB(10kHz)</li> <li>■ MC - 저출력 개인(1kHz, 20Ω 소스 임피던스, 1kΩ 부하) 60dB SNR(22kHz BW, 기준 0.5mVrms) 68dB(74dB A-wtd) 최대 입력 레벨(과부하 기준 0.5mVrms, 1kΩ 부하) 12dB(20Hz) 31dB(1kHz) 52dB(10kHz)</li> </ul>
헤드폰	<ul style="list-style-type: none"> <li>■ 출력 540mW (공칭 입력, 0dB 개인, 32Ω 부하)</li> <li>■ 출력 임피던스 6.8Ω</li> </ul>



# 계속

## 형식

- USB 전면 (iOS) 충전 능력: 2.1A (최대 샘플 속도는 iOS에 따라 다름)  
(LPCM) 32k, 44.1k, 48k, 88.2k, 96k, 176.4k, 192k  
(DSD) DSD64, DSD128  
(USB 플래시 장치로부터 재생) 44.1k, 48k, 88.2k, 96k
- USB 후면 (LPCM) 32k, 44.1k, 48k, 88.2k, 96k  
(LPCM/DSD) (LPCM) 176.4k, 192k, 352.8k, 384k, 768k  
(DoP) DSD64, DSD128  
(기본 DSD\*) DSD64, DSD128, DSD256, DSD512  
(\* Windows 용 CLASSÉ 오디오 드라이버 필요)
- 옵티컬, 동축, AES/EBU (SPDIF) 32k, 44.1k, 48k, 88.2k, 96k  
(SPDIF/DSD) (SPDIF) 176.4, 192k  
(DoP) DSD64
- 이더넷 최대 192k/24bit(파일 형식에 따라 다름)  
(WAV, AIFF, ALAC, FLAC, WMA, AAC, MP3, OGG\_VORBIS, DSD) (DSD) DSD64, DSD128

## 소비 전력

- 대기 소비 전력 (북미용 120V) 일반 대기(WoN: 비활성화\*) 0.3W  
네트워크 대기(WoN: 활성화) 3.3W  
RS232 대기(WoN: 활성화) 3.6W  
CAN-BUS 대기(WoN: 활성화) 3.3W  
  
(유럽용 220-240V) 일반 대기(WoN: 비활성화\*) 0.5W  
네트워크 대기(WoN: 활성화) 4.0W  
RS232 대기(WoN: 활성화) 4.0W  
CAN-BUS 대기(WoN: 활성화) 4.0W

(\* AC 적용 후 20분)

- 소비 전력 (북미용 120V) 68W  
(유럽용 220-240V) 85W

- 전원 공급 (북미용) 120V~ 50/60Hz  
(유럽용) 220-240V~ 50/60Hz

참고: 구성 전압은 PRE의 후면 패널을 참조하십시오.

## 계속

크기/중량	■ 작동 온도	10-35° C
	■ 전체 크기	가로: 445mm 세로(커넥터 포함): 449mm 높이: 121mm
	■ 실질 중량 ■ 선적 중량	13.5kg 17.8kg (유럽) 18.4kg

자세한 내용은 Classé 대리점에 문의하거나 다음 주소로 본사에 문의하십시오.

Sound United, LLC  
5541 Fermi Court  
Carlsbad, CA 92008  
United States

인터넷: <https://classeaudio.com>

용도:

- iPhone 14 Pro Max
- iPhone 14 Pro
- iPhone 14 Plus
- iPhone 14
- iPhone SE(1세대)
- iPhone 13 Pro Max
- iPhone 13 Pro
- iPhone 13
- iPhone 13 mini
- iPhone 12 Pro Max
- iPhone 12 Pro
- iPhone 12
- iPhone 12 mini
- iPhone SE(2세대)
- iPhone 11 Pro Max
- iPhone 11 Pro
- iPhone 11
- iPhone XS Max
- iPhone XS
- iPhone XR
- iPhone X
- iPhone 8 Plus
- iPhone 8
- iPhone 7 Plus
- iPhone 7
- iPhone SE
- iPhone 6s Plus
- iPhone 6s
- iPhone 6 Plus
- iPhone 6
- iPhone 5s

용도:

- iPad(9세대)
- iPad(8세대)
- iPad Pro 10.5-inch
- iPad Pro 12.9-inch(2세대)
- iPad Pro 9.7-inch
- iPad Pro 12.9-inch(1세대)
- iPad Air(3세대)
- iPad Air 2
- iPad Air
- iPad mini(5세대)
- iPad mini 4
- iPad mini 3
- iPad mini 2
- iPad(7세대)
- iPad(6세대)
- iPad(5세대)
- iPod touch(7세대)
- iPod touch(6세대)



Classé 및 Classé 로고는 Sound United, LLC의 상표입니다. 관련 소유.  
AMX®는 텍사스주 리치드슨에 소재한 AMX Corporation의 등록 상표입니다. 관련 소유.  
Crestron™은 뉴저지주 록레이에 소재한 Crestron Electronics, Inc.의 상표입니다. 관련 소유.  
Control 4™는 유타주 솔트레이크시티의 Control 4 Corporation의 상표입니다. 관련 소유.  
Savant®는 매사추세츠주 하이애니스에 소재한 Savant Systems, LLC의 등록 상표입니다.

Apple, AirPlay, iPad, iPad Air, iPad Pro, iPhone, Mac은 미국 및 기타 국가에 등록된 Apple Inc.의 상표입니다.

상표 "iPhone"은 Aiphone K.K의 라이선스로 일본에서 사용됩니다.  
Works with Apple 배지 사용은 액세스리가 배지에 표시된 기술과 특별히 작동하도록 설계되었으며 개발자에 의해 Apple 성능 표준을 충족함이 입증되었음을 의미합니다.

# 크기

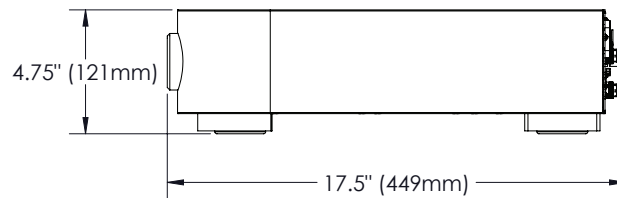
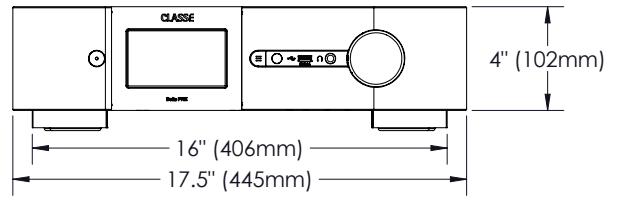
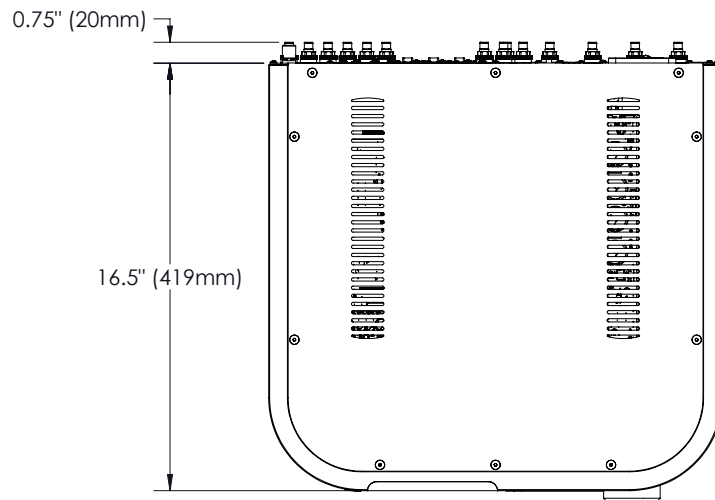

# 설치 워크시트

소스: \_\_\_\_\_

오디오 커넥터: \_\_\_\_\_

입력: \_\_\_\_\_

소스: \_\_\_\_\_

오디오 커넥터: \_\_\_\_\_

입력: \_\_\_\_\_

소스: \_\_\_\_\_

오디오 커넥터: \_\_\_\_\_

입력: \_\_\_\_\_

소스: \_\_\_\_\_

오디오 커넥터: \_\_\_\_\_

입력: \_\_\_\_\_

소스: \_\_\_\_\_

오디오 커넥터: \_\_\_\_\_

입력: \_\_\_\_\_

소스: \_\_\_\_\_

오디오 커넥터: \_\_\_\_\_

입력: \_\_\_\_\_

소스: \_\_\_\_\_

오디오 커넥터: \_\_\_\_\_

입력: \_\_\_\_\_

# CLASSE

Classé 는 제품에 대한 국제 서비스 및 지원을 제공합니다.  
최신 연락처 정보를 찾으려면 당사 웹 사이트를 방문하십시오.

<https://classeaudio.com>